

Dell™ OptiPlex™ SX280

Quick Reference Guide

Model DCTR

www.dell.com | support.dell.com

Notes, Notices, and Cautions



NOTE: A NOTE indicates important information that helps you make better use of your computer.



NOTICE: A NOTICE indicates either potential damage to hardware or loss of data and tells you how to avoid the problem.



CAUTION: A CAUTION indicates a potential for property damage, personal injury, or death.

If you purchased a Dell™ n Series computer, any references in this document to Microsoft® Windows® operating systems are not applicable.

Information in this document is subject to change without notice.

© 2004 Dell Inc. All rights reserved.

Reproduction in any manner whatsoever without the written permission of Dell Inc. is strictly forbidden.

Trademarks used in this text: *Dell*, *OptiPlex*, and the *DELL* logo are trademarks of Dell Inc.; *Microsoft* and *Windows* are registered trademarks of Microsoft Corporation.

Other trademarks and trade names may be used in this document to refer to either the entities claiming the marks and names or their products. Dell Inc. disclaims any proprietary interest in trademarks and trade names other than its own.

Model DCTR

April 2004

P/N G3630

Rev. A00

Contents

Finding Information	5
About Your Computer	8
Front View	8
Side View	8
Back View	9
Cable Cover and Power Adapter	9
Setting Up Your Computer	10
Determining Placement and Orientation of the Computer	10
Installing a Device in the Module Bay	11
Connecting External Devices	12
Installing a Hard Drive	15
Attaching the Optional Cable Cover	16
Inside Your Computer	16
Removing the Computer Cover	16
Inside View	17
Replacing the Computer Cover	18
Solving Problems	18
Dell Diagnostics	19
Power Supply Light	22
System Lights	22
Diagnostic Lights	23
Beep Codes	26
Running the Dell™ IDE Hard Drive Diagnostics	27
Resolving Software and Hardware Incompatibilities	27
Using Microsoft® Windows® XP System Restore	28
Reinstalling Microsoft® Windows® XP	29
Using the Drivers and Utilities CD	32
Index	33

Finding Information

What Are You Looking For?

- A diagnostic program for my computer
- Drivers for my computer
- My computer documentation
- My device documentation
- Desktop System Software (DSS)

Find It Here

Drivers and Utilities CD (also known as the ResourceCD)

Documentation and drivers are already installed on your computer. You can use the CD to reinstall drivers, run the Dell Diagnostics, or access your documentation.



Readme files may be included on your CD to provide last-minute updates about technical changes to your computer or advanced technical-reference material for technicians or experienced users.

NOTE: The latest drivers and documentation

updates can be found at support.dell.com.

-
- OS updates and patches

Desktop System Software (DSS)

Located on the *Drivers and Utilities* CD and at support.dell.com.

-
- Warranty information
 - Safety instructions
 - Regulatory information
 - Ergonomics information
 - End User License Agreement

Dell™ Product Information Guide



NOTE: This document is available as a PDF at support.dell.com.

-
- How to remove and replace parts
 - Technical specifications
 - How to configure system settings
 - How to troubleshoot and solve problems

Dell OptiPlex™ User's Guide

Microsoft® Windows® XP Help and Support Center

1 Click the **Start** button and click **Help and Support**.

2 Click **User's and system guides** and click **User's guides**.

The *User's Guide* is also available on the *Drivers and Utilities* CD.

What Are You Looking For?

- Service Tag and Express Service Code
- Microsoft Windows License Label

Find It Here
Service Tag and Microsoft Windows License

These labels are located on your computer.

- Use the Service Tag to identify your computer when you use support.dell.com or contact technical support.
- Enter the Express Service Code to direct your call when contacting technical support. The Express Service Code is not available in all countries.



-
- Latest drivers for my computer
 - Answers to technical service and support questions
 - Online discussions with other users and technical support
 - Documentation for my computer

Dell Support Website — support.dell.com

NOTE: Select your region to view the appropriate support site.

The Dell Support website provides several online tools, including:

- Solutions — Troubleshooting hints and tips, articles from technicians, and online courses
- Community — Online discussion with other Dell customers
- Upgrades — Upgrade information for components, such as memory, the hard drive, and the operating system
- Customer Care — Contact information, order status, warranty, and repair information
- Downloads — Drivers, patches, and software updates
- Reference — Computer documentation, product specifications, and white papers

-
- Service call status and support history
 - Top technical issues for my computer
 - Frequently asked questions
 - File downloads
 - Details on my computer configuration
 - Service contract for my computer

Dell Premier Support Website — premiersupport.dell.com

The Dell Premier Support website is customized for corporate, government, and education customers. This website may not be available in all regions.

What Are You Looking For?	Find It Here
<ul style="list-style-type: none"> • How to use Windows XP • Documentation for my computer • Documentation for devices (such as a modem) 	<p>Windows Help and Support Center</p> <ol style="list-style-type: none"> 1 Click the Start button and click Help and Support. 2 Type a word or phrase that describes your problem and click the arrow icon. 3 Click the topic that describes your problem. 4 Follow the instructions on the screen.
<ul style="list-style-type: none"> • How to reinstall my operating system 	<p>Operating System CD</p> <p>The operating system is already installed on your computer. To reinstall your operating system, use the <i>Operating System CD</i>. See your <i>OptiPlex User's Guide</i> for instructions.</p> <div style="display: flex; align-items: center;">  <div> <p>After you reinstall your operating system, use the <i>Drivers and Utilities CD</i> to reinstall drivers for the devices that came with your computer.</p> <p>Your operating system product key is located on your Windows License label attached to your computer.</p> </div> </div> <p>NOTE: The color of your CD varies based on the operating system you ordered.</p>
<ul style="list-style-type: none"> • Regulatory Model Number • Chassis Type 	<p>DCTR</p> <p>Ultra-Small Form-Factor (USFF) chassis</p>

About Your Computer

NOTE: If you want to orient your computer under a desk top or on a wall surface, use the optional wall-mount bracket. To order the bracket, contact Dell. For information on contacting Dell, see your online *User's Guide*.

NOTE: To ensure proper ventilation, do not block the cooling vents.

Front View

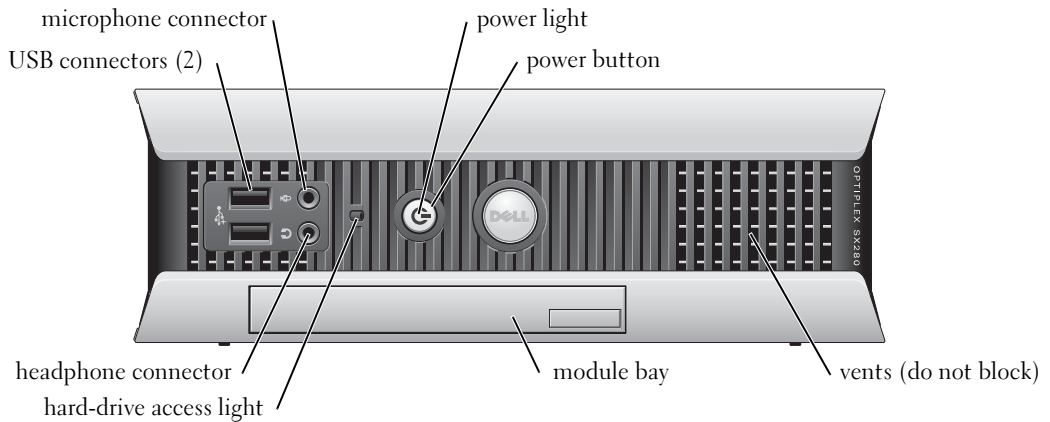

Side View

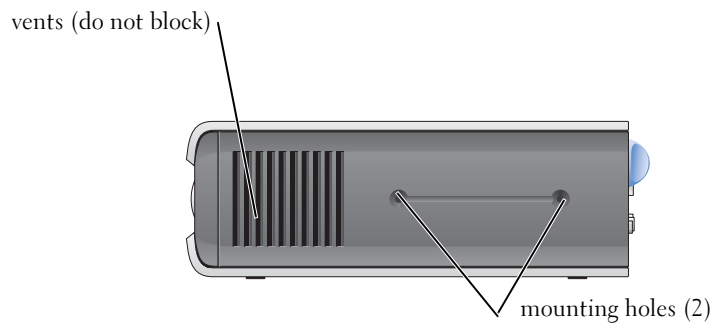

Back View

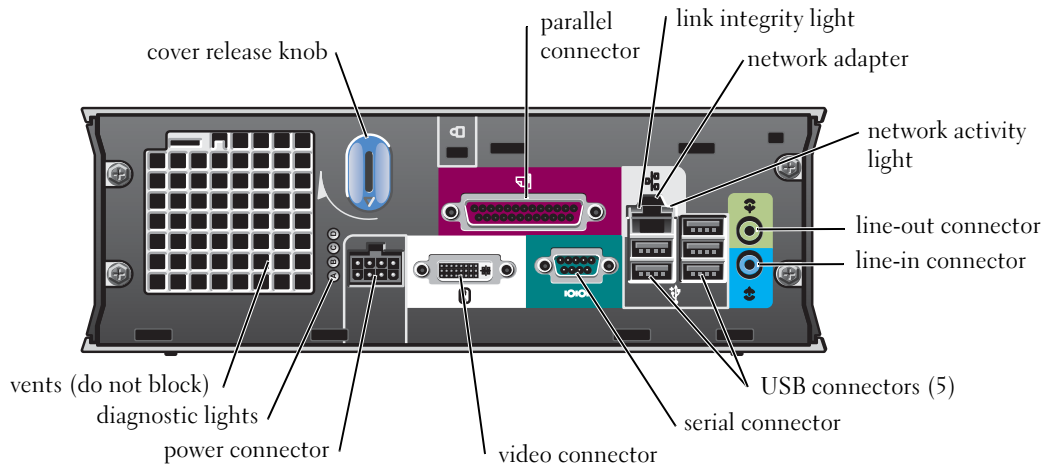

Cable Cover and Power Adapter

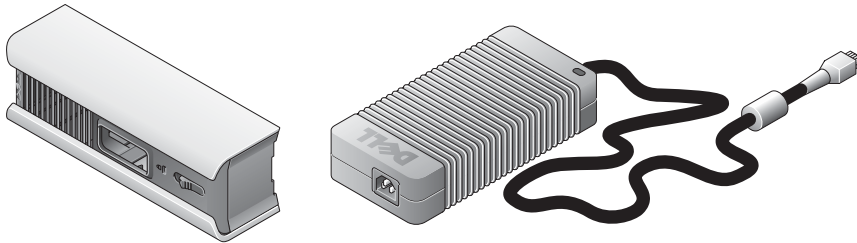

Setting Up Your Computer

- ➡ **NOTICE:** When setting up your computer, secure all cables toward the back of your work area to prevent the cables from being pulled, tangled, or stepped on.
- ➡ **NOTICE:** To prevent the computer from overheating and shutting down, do not place the computer in a poorly ventilated area.
- ✍ **NOTE:** If you have ordered a computer without a hard drive, you can install a drive by using the drive rails that are included inside your computer (see "Installing a Hard Drive" on page 15).

Determining Placement and Orientation of the Computer

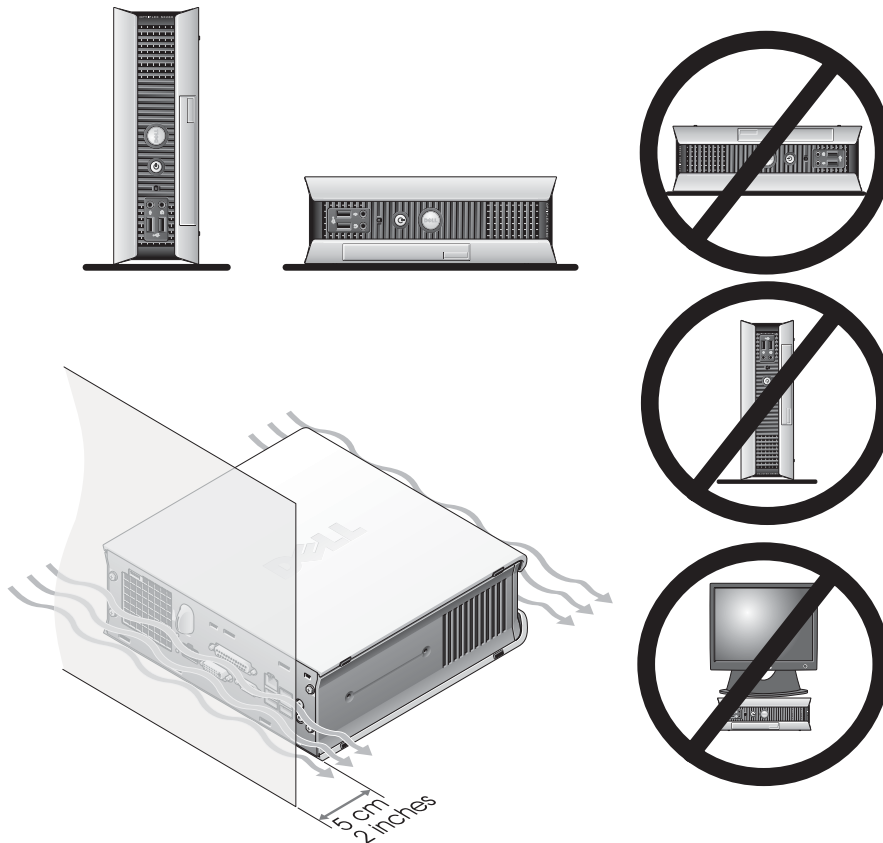

- ➡ **NOTICE:** Do not place your monitor on top of the computer. Use a monitor stand.
- ➡ **NOTICE:** Do not position your computer upside down.

NOTICE: In a high-vibration environment or when installing the computer under a surface or on a wall, use the optional wall-mount bracket. To order the bracket, contact Dell. For information on contacting Dell, see your online *User's Guide*.

NOTE: To ensure proper ventilation, place the computer at least 5 cm (2 inches) from a vertical surface. Do not place the computer in an enclosed environment without ventilation.

Installing a Device in the Module Bay

You can install a Dell™ portable device such as a floppy drive, CD/DVD drive, or second hard drive in the module bay. Your Dell computer ships with either a CD/DVD drive or an airbay (filler blank) installed in the module bay.

As a security feature, your computer is equipped with a module locking switch to secure a device in the module bay. To access the switch, remove the computer cover (see "Removing the Computer Cover" on page 16).

For added security, you may also secure a device in the module bay by using the device screw that ships with your computer (packaged separately).

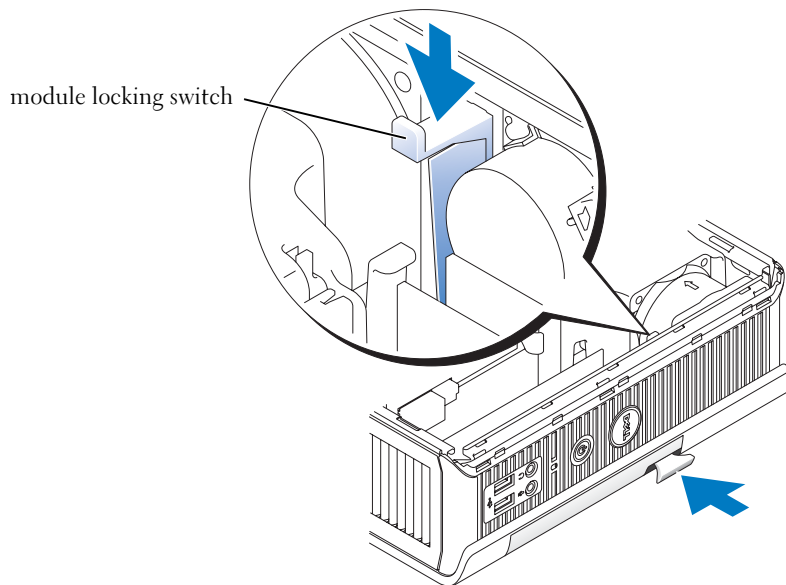

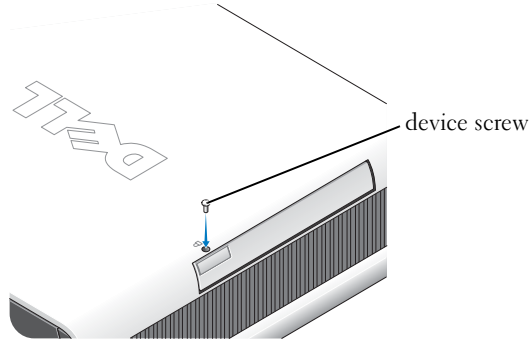

Connecting External Devices

⚠ CAUTION: Before performing any of the procedures in this section, follow the safety instructions in the *Product Information Guide*.

You must complete all steps to properly set up your computer. See the appropriate figures that follow the instructions.

- 1 Use the USB connectors on the back of your computer to connect the keyboard and mouse.
- 2 Connect the modem or network cable.

➡ NOTICE: To connect a network cable, first plug the cable in to the network wall jack, and then in to the computer.

Insert the network cable, not the phone line, into the network connector. If you have an optional modem, connect the phone line to the modem.

➡ NOTICE: Do not connect a modem cable to the network adapter. Voltage from telephone communications can cause damage to the network adapter.

- 3 Connect the monitor.

Align and gently insert the monitor cable to avoid bending connector pins. Tighten the thumbscrews on the cable connectors.

📎 NOTE: Some monitors have the video connector underneath the back of the screen. See the documentation that came with your monitor for its connector locations.

- 4 Connect the speakers.

5 Connect power cables to the computer, monitor, and devices and insert the other ends of the power cables to electrical outlets.

6 Press the power buttons to turn on the computer and monitor.

 **NOTE:** Before you install any devices or software that did not ship with your computer, read the documentation that came with the software or device, or contact the vendor to verify that the software or device is compatible with your computer and operating system.

 **NOTE:** Your computer may vary slightly from the following setup figures.

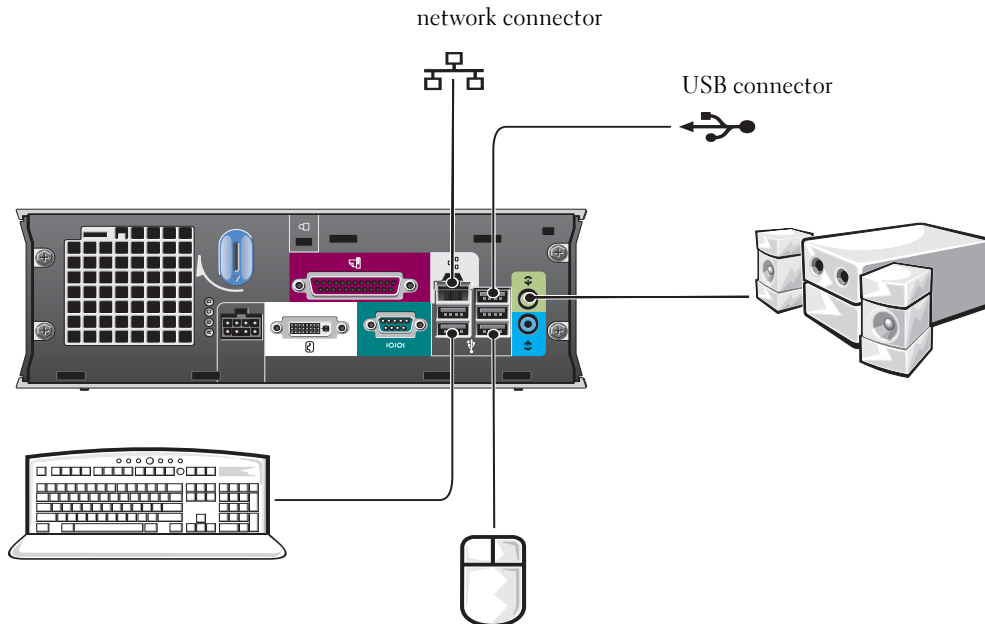

Connecting a DVI Monitor

If you have a DVI-compatible monitor, plug the cable from your monitor in to the white DVI display-connector on the computer back panel.

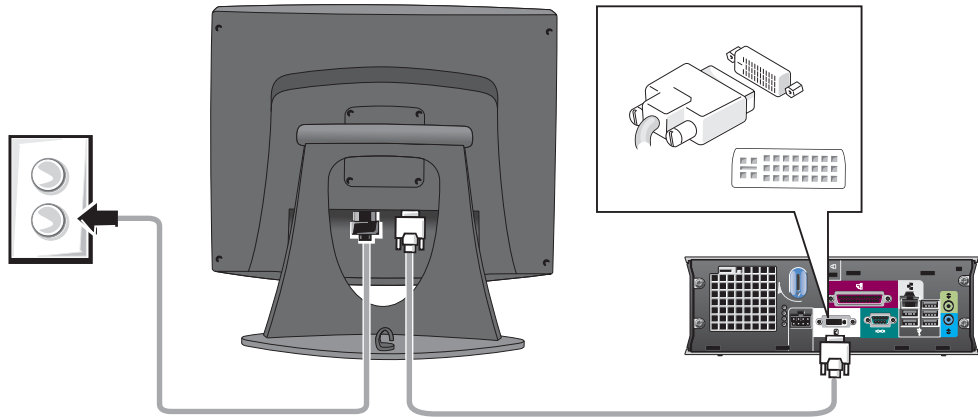

Connecting a VGA Monitor

If you have a VGA-compatible monitor, use the adapter cable to connect the cable from your monitor to the white DVI display-connector on the computer back panel.

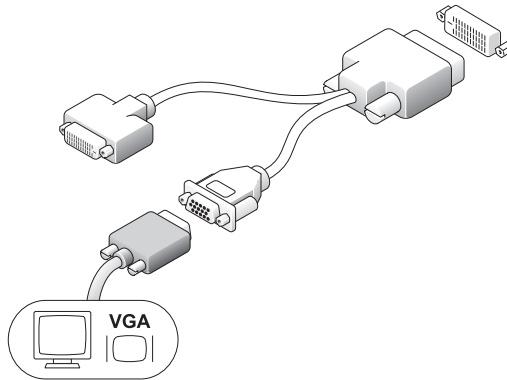

Connecting Two Monitors

Use the adapter cable to connect both a VGA monitor and a DVI monitor to the white DVI display-connector on the computer back panel.

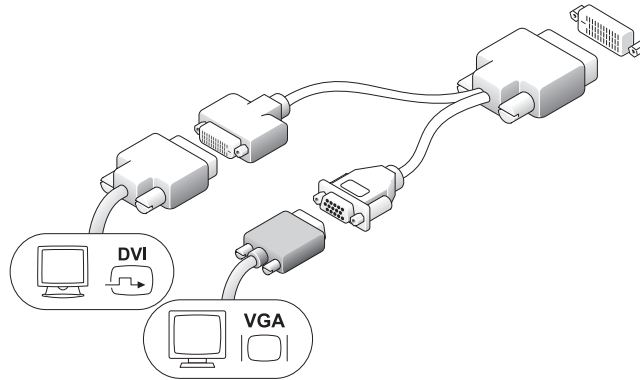

Installing a Hard Drive

! **CAUTION:** Before you begin any of the procedures in this section, follow the safety instructions in the *Product Information Guide*.

- 1 If you are installing a new drive, attach the drive rails—located inside the cover—to the new drive.
- 2 Attach the data and power cables to the hard drive connectors, being careful not to bend any of the pins.
- 3 Slide the hard drive into the bracket.

Connecting the AC Adapter

! **CAUTION:** Before you begin any of the procedures in this section, follow the safety instructions in the *Product Information Guide*.

- 1 Connect the power adapter to the connector on the back of the computer. In order for the connection to be secure, verify that the latch engages completely. (An audible click will be heard or felt.)
- 2 Connect a power cable to the power adapter.
- 3 If your computer power-cable connector has a grounding wire, and you decide to connect it, continue with step 4. If you decide otherwise, go to step 5.

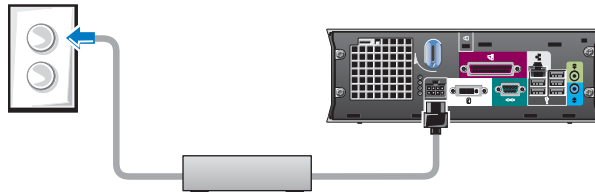

⚠ CAUTION: If your power cord or adapter provides a green ground wire for connection to an electrical outlet, **do not permit** contact between the green ground wire and power leads because electrical shock, fire, or damage to your computer can occur (see the following figure).

- 4 Connect the metal ground connector to the grounding source on the outlet (see the following figure):
 - a Loosen the grounding source.
 - b Slide the metal ground connector behind the grounding source, and then tighten the grounding source.

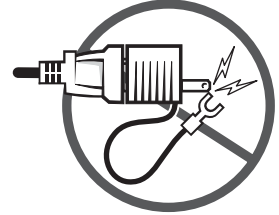

- 5 Connect the AC power cable to the outlet.

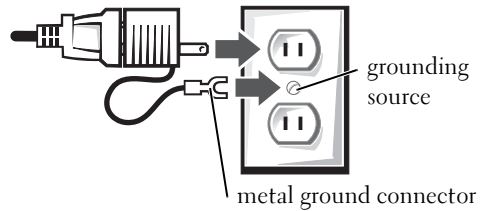

Attaching the Optional Cable Cover

- 1 Ensure that all external device cables are threaded through the hole in the cable cover and connected to the computer back panel.
- 2 Hold the bottom of the cable cover and align the four tabs with the four slots on the computer back panel.
- 3 Insert the tabs into the slots and slide the cable cover toward the diagnostic lights (see the figure) until the cable cover is securely positioned.
- 4 Install a security device in the security cable slot (optional).

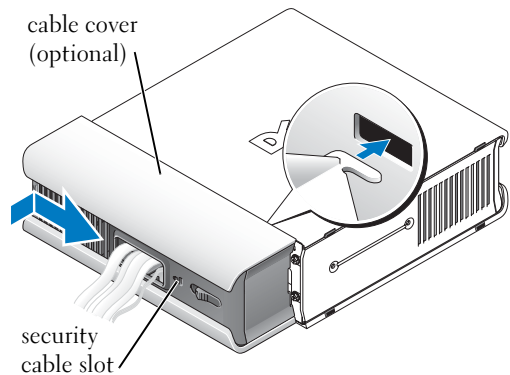

Inside Your Computer

Removing the Computer Cover

⚠ CAUTION: Before you begin any of the procedures in this section, follow the safety instructions in the *Product Information Guide*.

⚠ CAUTION: To avoid electrical shock, always unplug your computer from the power adapter before removing the cover.

⚠ CAUTION: To prevent static damage to components inside your computer, discharge static electricity from your body before you touch any of your computer's electronic components. You can do so by touching an unpainted metal surface on the computer chassis.

- 1 Remove the computer cover.
 - a Rotate the cover release knob in a clockwise direction, as shown in the figure.
 - b Slide the computer cover forward 1 cm (0.5 inch), or until it stops, and then raise the cover.

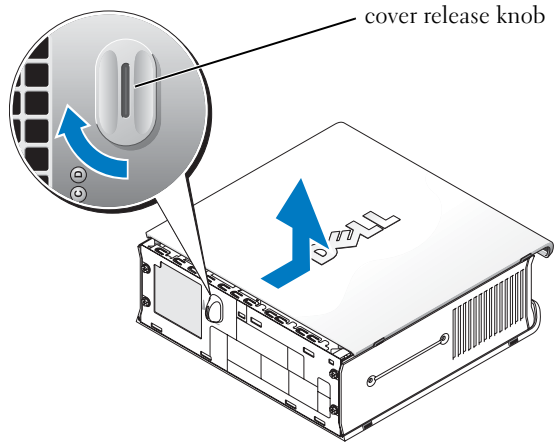

Inside View

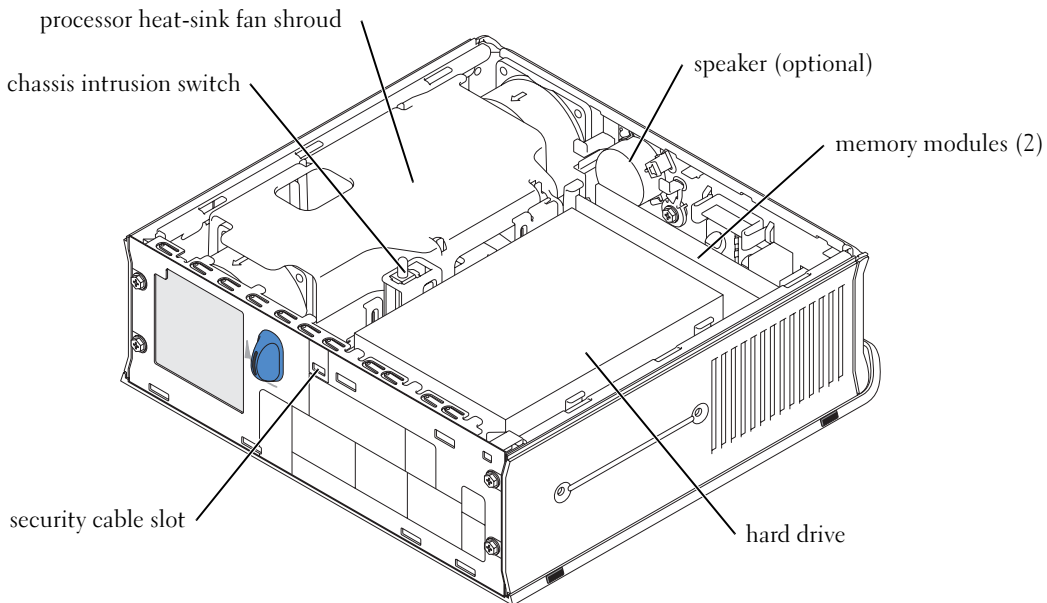

Replacing the Computer Cover

⚠ CAUTION: Before you begin any of the procedures in this section, follow the safety instructions in the *Product Information Guide*.

- 1 Replace the cover:
 - a Lower and align the cover with the metal computer frame.
 - b Slide the cover until you hear or feel it click into place.
- 2 Connect your computer to its power adapter and connect devices to electrical outlets, and turn them on.

If the chassis intrusion detector is set to **On**, the following message appears on the screen after the next computer start-up:

ALERT! Cover was previously removed.

- 3 Clear the chassis intrusion status by entering system setup and selecting **Clear** under the **Intrusion Status** option. For information on the chassis intrusion detector, see your online *User's Guide*.

✍ NOTE: If an admin password has been assigned by someone else, contact your network administrator for information on resetting the chassis intrusion detector.

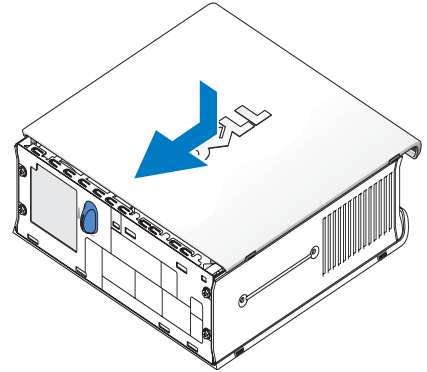

Solving Problems

Dell provides a number of tools to help you if your computer does not perform as expected. For the latest troubleshooting information available for your computer, see the Dell Support website at support.dell.com.

If computer problems occur that require help from Dell, write a detailed description of the error, beep codes, or diagnostics light patterns; record your Express Service Code and Service Tag below; and then contact Dell from the same location as your computer.

See "Finding Information" on page 5 for an example of the express service code and Service Tag.

Express Service Code: _____

Service Tag: _____

Dell Diagnostics

 **CAUTION:** Before you begin any of the procedures in this section, follow the safety instructions located in the *Product Information Guide*.

When to Use the Dell Diagnostics

If you experience a problem with your computer, perform the checks in "Setting Up Your Computer" on page 10 and run the Dell Diagnostics before you contact Dell for technical assistance.

 **NOTICE:** The Dell Diagnostics works only on Dell™ computers.

Enter system setup, review your computer's configuration information, and ensure that the device you want to test is displayed in system setup and is active. For information on system setup, see your online *User's Guide*.

Start the Dell Diagnostics from either your hard drive (see "Starting the Dell Diagnostics From Your Hard Drive" on page 19) or from the *Drivers and Utilities* CD (also known as the ResourceCD)—see "Starting the Dell Diagnostics From the Drivers and Utilities CD" on page 19).

Starting the Dell Diagnostics From Your Hard Drive

- 1 Turn on (or restart) your computer.
- 2 When the DELL™ logo appears, press <F12> immediately.

 **NOTE:** If you see a message stating that no diagnostics utility partition has been found, see "Starting the Dell Diagnostics From the Drivers and Utilities CD" on page 19.

If you wait too long and the operating system logo appears, continue to wait until you see the Microsoft® Windows® desktop. Then shut down your computer and try again. For information on shutting down your computer, see your online *User's Guide*.

- 3 When the boot device list appears, highlight **Boot to Utility Partition** and press <Enter>.
- 4 When the Dell Diagnostics **Main Menu** appears, select the test you want to run (see page 20).

Starting the Dell Diagnostics From the Drivers and Utilities CD

- 1 Insert the *Drivers and Utilities* CD.
- 2 Shut down and restart the computer.

When the DELL logo appears, press <F12> immediately.

If you wait too long and the Windows logo appears, continue to wait until you see the Windows desktop. Then shut down your computer and try again.

 **NOTE:** The next steps change the boot sequence for one time only. On the next start-up, the computer boots according to the devices specified in system setup.

- 3 When the boot device list appears, highlight **Onboard or USB CD-ROM** and press <Enter>.
- 4 Select **Onboard or USB CD-ROM Device** from the CD boot menu.
- 5 Select the **Boot from CD-ROM** option from the menu that appears.
- 6 Type 1 to start the ResourceCD menu.
- 7 Type 2 to start the Dell Diagnostics.
- 8 Select **Run the 32 Bit Dell Diagnostics** from the numbered list. If multiple versions are listed, select the version appropriate for your computer.
- 9 When the Dell Diagnostics **Main Menu** appears, select the test you want to run (see page 20).

Dell Diagnostics Main Menu

- 1 After the Dell Diagnostics loads and the **Main Menu** screen appears, click the button for the option you want.

Option	Function
Express Test	Performs a quick test of devices. This test typically takes 10 to 20 minutes and requires no interaction on your part. Run Express Test first to increase the possibility of tracing the problem quickly.
Extended Test	Performs a thorough check of devices. This test typically takes 1 hour or more and requires you to answer questions periodically.
Custom Test	Tests a specific device. You can customize the tests you want to run.
Symptom Tree	Lists the most common symptoms encountered and allows you to select a test based on the symptom of the problem you are having.

- 2 If a problem is encountered during a test, a message appears with an error code and a description of the problem. Write down the error code and problem description and follow the instructions on the screen.

If you cannot resolve the error condition, contact Dell.

 **NOTE:** The Service Tag for your computer is located at the top of each test screen. If you contact Dell, technical support will ask for your Service Tag.

- 3 If you run a test from the **Custom Test** or **Symptom Tree** option, click the applicable tab described in the following table for more information.

Tab	Function
Results	Displays the results of the test and any error conditions encountered.
Errors	Displays error conditions encountered, error codes, and the problem description.

Tab	Function
Help	Describes the test and may indicate requirements for running the test.
Configuration	Displays your hardware configuration for the selected device. The Dell Diagnostics obtains configuration information for all devices from system setup, memory, and various internal tests, and it displays the information in the device list in the left pane of the screen. The device list may not display the names of all the components installed on your computer or all devices attached to your computer.
Parameters	Allows you to customize the test by changing the test settings.

- 4** When the tests are completed, if you are running the Dell Diagnostics from the *Drivers and Utilities* CD, remove the CD.
- 5** Close the test screen to return to the **Main Menu** screen. To exit the Dell Diagnostics and restart the computer, close the **Main Menu** screen.

Power Supply Light

Light State	PSU State	Description	Troubleshooting
Off	No AC, or a fault condition occurred	Indicates that the power supply is not receiving power from an electrical outlet, OR that the power supply shut down due to a fault condition.	<p>Ensure that the electrical outlet is working by testing it with another device, such as a lamp.</p> <p>Verify that the AC power cable connection is properly seated in the power supply. If necessary, reseal the AC cable connection at the power supply.</p> <p>Disconnect the AC power cable from the power supply and the DC cable from the computer for at least 10 seconds. Reattach the AC power cable to the power supply. The light on the power supply should turn yellow. Reattach the DC cable to the computer. The light on the power supply should turn green.</p>
Yellow	AC present/no load	Indicates that the power supply is attached to working electrical outlet but not connected to the computer.	Verify that the power supply is completely plugged in to the computer and the retention latch is engaged. Reseat the connection if necessary.
Green	AC present/power to load	Indicates that the power supply is receiving power from the electrical outlet and is properly connected to the computer.	Check the power button light and see "System Lights" on page 22.

System Lights

Your power button light and hard-drive light may indicate a computer problem.

Power Light	Problem Description	Suggested Resolution
Solid green power light and no beep code but the computer locks up during POST	An integrated system board device may be faulty.	Check "Diagnostic Lights" on page 23 to see if the specific problem is identified. If the problem is not identified, contact Dell for technical assistance.

Power Light	Problem Description	Suggested Resolution
Solid green power light and no beep code and no video during POST	The monitor may be faulty or incorrectly installed.	Check "Diagnostic Lights" on page 23 to see if the specific problem is identified.
Solid green and a beep code during POST	A problem was detected while the BIOS was executing.	See "Running the Dell™ IDE Hard Drive Diagnostics" on page 27 for instructions on diagnosing the beep code. Also, check the diagnostic lights to see if the specific problem is identified.
Solid yellow	The Dell Diagnostics is running a test, or a device on the system board may be faulty or incorrectly installed.	If the Dell Diagnostics is running, allow the testing to complete. Check "Diagnostic Lights" on page 23 to see if the specific problem is identified. If the computer does not boot, contact Dell for technical assistance.
Blinks green several times and then turns off	A configuration error exists.	Check "Diagnostic Lights" on page 23 to see if the specific problem is identified.
Blinking green	The computer is in the suspended state (Microsoft® Windows® 2000 and Windows XP).	Press the power button to wake the computer.
Solid green	Power is on, and the computer is operating normally.	No corrective action is required.

Diagnostic Lights

 **CAUTION:** Before you begin any of the procedures in this section, follow the safety instructions located in the *Product Information Guide*.

To help you troubleshoot a problem, your computer has four lights labeled "A," "B," "C," and "D" on the back panel (see page 9). The lights can be yellow or green. When the computer starts normally, the patterns or codes on the lights change as the boot process completes. If the POST portion of system boot completes successfully, all four lights display solid green. If the computer malfunctions during the POST process, the pattern displayed on the lights may help identify where in the process the computer halted.

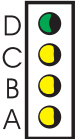
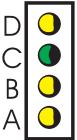
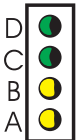
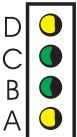
Light Pattern	Problem Description	Suggested Resolution
 <p>D C B A</p>	<p>off off off off</p> <p>The computer is in a normal off condition or a possible pre-BIOS failure has occurred.</p>	<p>Plug the computer into a working electrical outlet and press the power button.</p>
 <p>D C B A</p>	<p>green yellow yellow yellow</p> <p>A possible BIOS failure has occurred; the computer is in the recovery mode.</p>	<p>Run the BIOS Recovery utility, wait for recovery completion, and then restart the computer.</p>
 <p>D C B A</p>	<p>yellow green yellow yellow</p> <p>A possible processor failure has occurred.</p>	<p>Reinstall the processor and restart the computer. For information on reinstalling the processor, see your online <i>User's Guide</i>.</p>
 <p>D C B A</p>	<p>green green yellow yellow</p> <p>Memory modules are detected, but a memory failure has occurred.</p>	<ul style="list-style-type: none"> • If you have one memory module installed, reinstall it and restart the computer. For information on reinstalling the memory module, see your online <i>User's Guide</i>. • If you have two memory modules installed, remove the modules, reinstall one module, and then restart the computer. If the computer starts normally, reinstall an additional module. • If available, install properly working memory of the same type into your computer. • If the problem persists, contact Dell.
 <p>D C B A</p>	<p>yellow green green yellow</p> <p>A possible floppy or hard drive failure has occurred.</p>	<p>Reseat all power and data cables and restart the computer.</p>

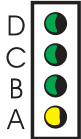
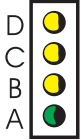
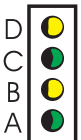
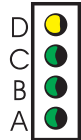
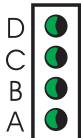
Light Pattern	Problem Description	Suggested Resolution
	<p>green green green yellow</p> <p>A possible USB failure has occurred.</p>	<p>Reinstall all USB devices, check cable connections, and then restart the computer.</p>
	<p>yellow yellow yellow green</p> <p>No memory modules are detected.</p>	<ul style="list-style-type: none"> • If you have one memory module installed, reinstall it and restart the computer. For information on reinstalling the memory module, see your online <i>User's Guide</i>. • If you have two memory modules installed, remove the modules, reinstall one module, and then restart the computer. If the computer starts normally, reinstall an additional module. • If available, install properly working memory of the same type into your computer. • If the problem persists, contact Dell.
	<p>yellow green yellow green</p> <p>Memory modules are detected, but a memory configuration or compatibility error exists.</p>	<ul style="list-style-type: none"> • Ensure that no special memory module/memory connector placement requirements exist. For information on memory modules, see your online <i>User's Guide</i>. • Verify that the memory modules that you are installing are compatible with your computer. • If the problem persists, contact Dell.
	<p>yellow green green green</p> <p>An error occurred prior to boot.</p>	<ul style="list-style-type: none"> • Ensure that the cables are properly connected to the system board from the hard drive, CD drive, and DVD drive. • Check the computer message that appears on your monitor screen. • If the problem persists, contact Dell.
	<p>green green green green</p> <p>The computer is in a normal operating condition after POST.</p>	<p>None.</p>

Beep Codes

Your computer might emit a series of beeps during start-up if the monitor cannot display errors or problems. This series of beeps, called a beep code, identifies a problem. One possible beep code (code 1-3-1) consists of one beep, a burst of three beeps, and then one beep. This beep code tells you that the computer encountered a memory problem.

If your computer beeps during start-up:

- 1 Write down the beep code.
- 2 See "Dell Diagnostics" on page 19 to identify a more serious cause.
- 3 Contact Dell for technical assistance.

Code	Cause	Code	Cause
1-1-2	Microprocessor register failure	3-3-4	Video Memory Test failure
1-1-3	NVRAM read/write failure	3-4-1	Screen initialization failure
1-1-4	ROM BIOS checksum failure	3-4-2	Screen retrace failure
1-2-1	Programmable interval timer failure	3-4-3	Search for video ROM failure
1-2-2	DMA initialization failure	4-2-1	No timer tick
1-2-3	DMA page register read/write failure	4-2-2	Shutdown failure
1-3	Video Memory Test failure	4-2-3	Gate A20 failure
1-3-1 through 2-4-4	Memory not being properly identified or used	4-2-4	Unexpected interrupt in protected mode
3-1-1	Slave DMA register failure	4-3-1	Memory failure above address 0FFFFh
3-1-2	Master DMA register failure	4-3-3	Timer-chip counter 2 failure
3-1-3	Master interrupt mask register failure	4-3-4	Time-of-day clock stopped
3-1-4	Slave interrupt mask register failure	4-4-1	Serial or parallel port test failure
3-2-2	Interrupt vector loading failure	4-4-2	Failure to decompress code to shadowed memory
3-2-4	Keyboard Controller Test failure	4-4-3	Math-coprocessor test failure
3-3-1	NVRAM power loss	4-4-4	Cache test failure
3-3-2	Invalid NVRAM configuration		

Running the Dell™ IDE Hard Drive Diagnostics

The Dell IDE Hard Drive Diagnostics is a utility that tests the hard drive to troubleshoot or confirm a hard drive failure.

- 1 Turn on your computer (if your computer is already on, restart it).
- 2 When F2 = Setup appears in the upper-right corner of the screen, press <Ctrl><Alt><D>.
- 3 Follow the instructions on the screen.

If a failure is reported, see "Hard Drive Problems" in your *User's Guide*.

Resolving Software and Hardware Incompatibilities

If a device is either not detected during the operating system setup or is detected but incorrectly configured, you can use the Hardware Troubleshooter to resolve the incompatibility. In the Microsoft® Windows® 2000 operating system, you can also use Device Manager to resolve incompatibilities.

Windows XP

To resolve incompatibilities using the Hardware Troubleshooter:

- 1 Click the **Start** button and click **Help and Support**.
- 2 Type `hardware troubleshooter` in the **Search** field and click the arrow to start the search.
- 3 Click **Hardware Troubleshooter** in the **Search Results** list.
- 4 In the **Hardware Troubleshooter** list, click **I need to resolve a hardware conflict on my computer**, and click **Next**.

Windows 2000

To resolve incompatibilities using Device Manager:

- 1 Click the **Start** button, point to **Settings**, and then click **Control Panel**.
- 2 In the **Control Panel** window, double-click **System**.
- 3 Click the **Hardware** tab.
- 4 Click **Device Manager**.
- 5 Click **View** and click **Resources by connection**.
- 6 Double-click **Interrupt request (IRQ)**.

Incorrectly configured devices are indicated by a yellow exclamation point (!) or a red x if the device has been disabled.

- 7 Double-click any device marked with an exclamation point to display the **Properties** window. The **Device** status area in the **Properties** window reports the cards or devices that need to be reconfigured.
- 8 Reconfigure the devices or remove the devices from the Device Manager. See the documentation that came with the device for information on configuring the device.

To resolve incompatibilities using the Hardware Troubleshooter:

- 1 Click the **Start** button and click **Help**.
- 2 Click **Troubleshooting and Maintenance** on the **Contents** tab, click **Windows 2000 troubleshooters**, and then click **Hardware**.
- 3 In the **Hardware Troubleshooter** list, click **I need to resolve a hardware conflict on my computer** and click **Next**.

Using Microsoft® Windows® XP System Restore

The Microsoft® Windows® XP operating system provides System Restore to allow you to return your computer to an earlier operating state (without affecting data files) if changes to the hardware, software, or other system settings have left the computer in an undesirable operating state. See the Windows Help and Support Center for information on using System Restore.

 **NOTICE:** Make regular backups of your data files. System Restore does not monitor your data files or recover them.

Creating a Restore Point

- 1 Click the **Start** button and click **Help and Support**.
- 2 Click **System Restore**.
- 3 Follow the instructions on the screen.

Restoring the Computer to an Earlier Operating State

 **NOTICE:** Before you restore the computer to an earlier operating state, save and close any open files and exit any open programs. Do not alter, open, or delete any files or programs until the system restoration is complete.

- 1 Click the **Start** button, point to **All Programs**→**Accessories**→**System Tools**, and then click **System Restore**.
- 2 Ensure that **Restore my computer to an earlier time** is selected and click **Next**.
- 3 Click a calendar date to which you want to restore your computer.

The **Select a Restore Point** screen provides a calendar that allows you to see and select restore points. All calendar dates with available restore points appear in boldface type.

- 4 Select a restore point and click **Next**.

If a calendar date has only one restore point, then that restore point is automatically selected. If two or more restore points are available, click the restore point that you prefer.

- 5 Click **Next**.

The **Restoration Complete** screen appears after System Restore finishes collecting data and then the computer restarts.

- 6 After the computer restarts, click **OK**.

To change the restore point, you can either repeat the steps using a different restore point, or you can undo the restoration.

Undoing the Last System Restore



NOTICE: Before you undo the last system restore, save and close all open files and exit any open programs. Do not alter, open, or delete any files or programs until the system restoration is complete.

- 1 Click the **Start** button, point to **All Programs**→**Accessories**→**System Tools**, and then click **System Restore**.
- 2 Click **Undo my last restoration** and click **Next**.
- 3 Click **Next**.

The **System Restore** screen appears and the computer restarts.

- 4 After the computer restarts, click **OK**.

Enabling System Restore

If you reinstall Windows XP with less than 200 MB of free hard-disk space available, System Restore is automatically disabled. To see if System Restore is enabled:

- 1 Click the **Start** button and click **Control Panel**.
- 2 Click **System**.
- 3 Click the **System Restore** tab.
- 4 Ensure that **Turn off System Restore** is unchecked.

Reinstalling Microsoft® Windows® XP

Before You Begin

If you are considering reinstalling the Windows XP operating system to correct a problem with a newly installed driver, first try using Windows XP Device Driver Rollback. (For information on Device Driver Rollback, see your online *User's Guide*). If Device Driver Rollback does not resolve the problem, then use System Restore (see "Using Microsoft® Windows® XP System Restore" on page 28) to return your operating system to the operating state it was in before you installed the new device driver.



NOTICE: Before performing the installation, back up all data files on your primary hard drive. For conventional hard drive configurations, the primary hard drive is the first drive detected by the computer.

To reinstall Windows XP, you need the following items:

- Dell™ *Operating System* CD
- Dell *Drivers and Utilities* CD



NOTE: The *Drivers and Utilities* CD contains drivers that were installed during assembly of the computer. Use the *Drivers and Utilities* CD to load any required drivers, including the drivers required if your computer has a RAID controller.

Reinstalling Windows XP



NOTICE: You must use Windows XP Service Pack 1 or later when you reinstall Windows XP.

To reinstall Windows XP, perform all the steps in the following sections in the order in which they are listed.

The reinstallation process can take 1 to 2 hours to complete. After you reinstall the operating system, you must also reinstall the device drivers, virus protection program, and other software.



NOTICE: The *Operating System* CD provides options for reinstalling Windows XP. The options can overwrite files and possibly affect programs installed on your hard drive. Therefore, do not reinstall Windows XP unless a Dell technical support representative instructs you to do so.



NOTICE: To prevent conflicts with Windows XP, disable any virus protection software installed on your computer before you reinstall Windows XP. See the documentation that came with the software for instructions.

Booting From the Operating System CD

- 1 Save and close any open files and exit any open programs.
- 2 Insert the *Operating System* CD. Click **Exit** if **Install Windows XP** message appears.
- 3 Restart the computer.
- 4 Press <F12> immediately after the DELL™ logo appears.

If the operating system logo appears, wait until you see the Windows desktop, and then shut down the computer and try again.

- 5 Press the arrow keys to select **CD-ROM**, and press <Enter>.
- 6 When the **Press any key to boot from CD** message appears, press any key.

Windows XP Setup

- 1 When the **Windows XP Setup** screen appears, press <Enter> to select **To set up Windows now**.
- 2 Read the information on the **Microsoft Windows Licensing Agreement** screen, and press <F8> to accept the license agreement.
- 3 If your computer already has Windows XP installed and you want to recover your current Windows XP data, type **r** to select the repair option, and remove the CD.

- 4 If you want to install a new copy of Windows XP, press <Esc> to select that option.
- 5 Press <Enter> to select the highlighted partition (recommended), and follow the instructions on the screen.

The **Windows XP Setup** screen appears, and the operating system begins to copy files and install the devices. The computer automatically restarts multiple times.

 **NOTE:** The time required to complete the setup depends on the size of the hard drive and the speed of your computer.

 **NOTICE:** Do not press any key when the following message appears:

Press any key to boot from the CD.

- 6 When the **Regional and Language Options** screen appears, select the settings for your location and click **Next**.
- 7 Enter your name and organization (optional) in the **Personalize Your Software** screen, and click **Next**.
- 8 At the **Computer Name and Administrator Password** window, enter a name for your computer (or accept the one provided) and a password, and click **Next**.
- 9 If the **Modem Dialing Information** screen appears, enter the requested information and click **Next**.
- 10 Enter the date, time, and time zone in the **Date and Time Settings** window, and click **Next**.
- 11 If the **Networking Settings** screen appears, click **Typical** and click **Next**.
- 12 If you are reinstalling Windows XP Professional and you are prompted to provide further information regarding your network configuration, enter your selections. If you are unsure of your settings, accept the default selections.

Windows XP installs the operating system components and configures the computer. The computer automatically restarts.

 **NOTICE:** Do not press any key when the following message appears:

Press any key to boot from the CD.

- 13 When the **Welcome to Microsoft** screen appears, click **Next**.
- 14 When the **How will this computer connect to the Internet?** message appears, click **Skip**.
- 15 When the **Ready to register with Microsoft?** screen appears, select **No, not at this time** and click **Next**.
- 16 When the **Who will use this computer?** screen appears, you can enter up to five users.
- 17 Click **Next**.
- 18 Click **Finish** to complete the setup, and remove the CD.
- 19 Reinstall the appropriate drivers with the *Drivers and Utilities* CD.

20 Reinstall your virus protection software.

21 Reinstall your programs.



NOTE: To reinstall and activate your Microsoft Office or Microsoft Works Suite programs, you need the Product Key number located on the back of the Microsoft Office or Microsoft Works Suite CD sleeve.



NOTE: If you installed a unique image on your computer or if you had to reinstall your operating system, run the DSS utility. DSS is available on your *Drivers and Utilities CD* and at support.dell.com.

Using the Drivers and Utilities CD

To use the *Drivers and Utilities CD* (also known as the ResourceCD) while you are running the Windows operating system:



NOTE: To access device drivers and user documentation, you must use the *Drivers and Utilities CD* while you are running Windows.

- 1** Turn on the computer and allow it to boot to the Windows desktop.
- 2** Insert the *Drivers and Utilities CD* into the CD drive.

If you are using the *Drivers and Utilities CD* for the first time on this computer, the **ResourceCD Installation** window opens to inform you that the *Drivers and Utilities CD* is about to begin installation.

- 3** Click **OK** to continue.
To complete the installation, respond to the prompts offered by the installation program.
- 4** Click **Next** at the **Welcome Dell System Owner** screen.
- 5** Select the appropriate **System Model**, **Operating System**, **Device Type**, and **Topic**.

Drivers for Your Computer

To display a list of device drivers for your computer:

- 1** Click **My Drivers** in the **Topic** drop-down menu.
The *Drivers and Utilities CD* scans your computer's hardware and operating system, and then a list of device drivers for your system configuration is displayed on the screen.
- 2** Click the appropriate driver and follow the instructions to download the driver to your computer.

To view all available drivers for your computer, click **Drivers** from the **Topic** drop-down menu.

Index

B

beep codes, 26

C

CD

operating system, 7

computer

beep codes, 26

closing cover, 18

restore to previous state, 28

conflicts

software and hardware
incompatibilities, 27

cover

closing, 18

D

Dell Diagnostics, 19

Dell Premier Support
website, 5-6

Device Manager, 27

diagnostic lights, 22-23

diagnostics

beep codes, 26

Dell, 19

Drivers and Utilities CD, 5

diagnostics (*continued*)

lights, 22-23

documentation

device, 5

online, 6

ResourceCD, 5

System Information Guide, 5

User's Guide, 5

drivers

ResourceCD, 5

Drivers and Utilities CD, 5

E

error messages

beep codes, 26

diagnostic lights, 22-23

F

Finding Information, 5

H

hardware

beep codes, 26

conflicts, 27

Dell Diagnostics, 19

Hardware Troubleshooter, 27

Help and Support Center, 7

I

IRQ conflicts, 27

L

labels

Microsoft Windows, 6

Service Tag, 6

lights

back of computer, 23

diagnostic, 22-23

front of computer, 22

power button, 22

system, 22

M

Microsoft Windows label, 6

O

Operating System

CD, 7

Installation Guide, 7

operating system

reinstalling Windows XP, 29

Operating System CD, 7

P

power button light, 22

problems

beep codes, 26

conflicts, 27

Dell Diagnostics, 19

diagnostic lights, 22-23

restore to previous state, 28

R

reinstalling

Drivers and Utilities CD, 5

ResourceCD, 5

Windows XP, 29

ResourceCD

Dell Diagnostics, 19

S

safety instructions, 5

Service Tag, 6

software

conflicts, 27

system lights, 22

System Restore, 28

T

troubleshooting

conflicts, 27

Dell Diagnostics, 19

diagnostic lights, 22-23

Hardware Troubleshooter, 27

Help and Support Center, 7

restore to previous state, 28

U

User's Guide, 5

W

warranty, 5

Windows 2000

Device Manager, 27

Hardware Troubleshooter, 27

Windows XP

Hardware Troubleshooter, 27

Help and Support Center, 7

reinstalling, 29

System Restore, 28



Dell™ OptiPlex™ SX280

Guide de référence rapide

Modèle DCTR

www.dell.com | support.dell.com

Remarques et avertissements

-  **REMARQUE** : une REMARQUE indique des informations importantes qui vous aident à mieux utiliser votre ordinateur.
-  **AVIS** : un AVIS vous avertit d'un risque de dommage matériel ou de perte de données et vous indique comment éviter le problème.
-  **ATTENTION** : la mention **ATTENTION** indique un risque potentiel d'endommagement du matériel, de blessure corporelle ou de mort.

Si vous avez acheté un ordinateur Dell™ série n, aucune des références faites dans ce document aux systèmes d'exploitation Microsoft® Windows® n'est applicable.

Les informations contenues dans ce document peuvent être modifiées sans préavis.

© 2004 Dell Inc. Tous droits réservés.

Toute reproduction sous quelque forme que ce soit sans l'autorisation écrite de Dell Inc. est strictement interdite.

Marques utilisées dans ce document : *Dell*, *OptiPlex* et le logo *DELL* sont des marques de Dell Inc. ; *Microsoft* et *Windows* sont des marques déposées de Microsoft Corporation.

Tous les autres noms de marques et marques commerciales utilisés dans ce document se rapportent aux sociétés propriétaires des marques et des noms de ces produits. Dell Inc. décline tout intérêt dans l'utilisation des marques déposées et des noms de marques ne lui appartenant pas.

Modèle DCTR

Avril 2004

P/N G3630

Rev. A00

Sommaire

Recherche d'informations	5
À propos de votre ordinateur	8
Vue avant	8
Vue de profil	8
Vue arrière	9
Cache de protection des câbles et adaptateur d'alimentation	9
Configuration de votre ordinateur	10
Détermination de l'emplacement et de la position de l'ordinateur	10
Installation d'un périphérique dans la baie modulaire	11
Connexion de périphériques externes	12
Installation d'un disque dur	15
Fixation du cache de protection des câbles	16
À l'intérieur de votre ordinateur	16
Retrait du capot de l'ordinateur	16
Vue intérieure	17
Remise en place du capot de l'ordinateur	18
Résolution des problèmes	18
Diagnostics Dell	19
Voyant du module d'alimentation	22
Voyants du système	23
Voyants de diagnostic	24
Codes sonores	27
Exécution des diagnostics Dell pour disques durs IDE	28
Résolution des problèmes d'incompatibilité logicielle et matérielle	28
Utilisation de la fonction Restauration du système de Microsoft® Windows® XP	29
Réinstallation de Microsoft® Windows® XP	31
Utilisation du CD Pilotes et utilitaires	34
 Index	 35

Recherche d'informations

Que recherchez-vous ?

- Un programme de diagnostic pour mon ordinateur
- Des pilotes pour mon ordinateur
- La documentation concernant mon ordinateur
- La documentation concernant mes périphériques
- Le logiciel DSS (Desktop System Software)

Reportez-vous aux éléments suivants.

CD Pilotes et utilitaires, également appelé ResourceCD

La documentation et les pilotes sont déjà installés sur votre ordinateur. Le CD-ROM permet de réinstaller des pilotes, d'exécuter les outils de diagnostic Dell ou d'accéder à la documentation.



Des fichiers “readme” (lisez-moi) peuvent être inclus sur votre CD afin de fournir des mises à jour de dernière minute concernant des modifications techniques apportées à votre système ou des informations de référence destinées aux techniciens ou aux utilisateurs expérimentés.

REMARQUE : les dernières mises à jour des pilotes ou de la documentation se trouvent sur le site support.dell.com

-
- Des mises à jour du système d'exploitation et des correctifs

Logiciel DSS (Desktop System Software)

CD *Pilotes et utilitaires* et site support.dell.com.

-
- Des informations sur la garantie
 - Des consignes de sécurité
 - Des informations sur la réglementation
 - Des informations sur l'ergonomie
 - Le contrat de licence utilisateur final

Guide des informations sur le produit Dell™



REMARQUE : ce document est disponible au format PDF à l'adresse support.dell.com.

Que recherchez-vous ?

- Comment retirer et remettre en place des pièces
- Les spécifications techniques
- Comment configurer les paramètres système
- Comment identifier et résoudre les problèmes

- Le numéro de service et le code de service express
- L'étiquette de licence Microsoft Windows

- Les pilotes les plus récents pour mon ordinateur
- Des réponses à des questions d'assistance technique et de support clientèle
- Des discussions en ligne avec d'autres utilisateurs et le personnel de l'assistance clientèle
- La documentation concernant mon ordinateur

Reportez-vous aux éléments suivants.**Manuel de l'utilisateur Dell OptiPlex™**

Centre d'aide et de support Microsoft® Windows® XP

- 1 Cliquez sur le bouton **Démarrer**, puis sur **Aide et support**.
- 2 Cliquez sur **User's and system guides** (Guides de l'utilisateur et du système) puis sur **User's guides** (Guides de l'utilisateur).

Le *Manuel de l'utilisateur* est également disponible sur le CD *Pilotes et utilitaires*.

Numéro de service et licence Microsoft Windows

Ces étiquettes sont situées sur votre ordinateur.

- Utilisez le numéro de service pour identifier l'ordinateur lorsque vous visitez le site support.dell.com ou contactez le support technique.
- Entrez le code de service express pour faciliter l'acheminement de votre appel lorsque vous contactez le support technique. Le code de service express n'est pas disponible dans tous les pays.

**Site Web du support Dell — support.dell.com**

REMARQUE : sélectionnez votre région pour accéder au site de support approprié.

Le site Web du support Dell comporte plusieurs outils en ligne, notamment :

- Solutions — Conseils et astuces de dépannage, articles de techniciens et cours en ligne
- Forum clients — Discussion en ligne avec d'autres clients Dell
- Mises à niveau — Informations de mise à niveau pour les composants tels que la mémoire, le disque dur et le système d'exploitation
- Service clientèle — Coordonnées, statut des commandes, garantie et informations sur les réparations
- Téléchargements — Pilotes, correctifs et mises à jour logicielles
- Référence — Documentation sur l'ordinateur, caractéristiques produit et livres blancs

Que recherchez-vous ?

- L'état des appels au service clients et l'historique du support
- Les problèmes techniques les plus importants concernant mon ordinateur
- Les questions fréquemment posées
- Des fichiers à télécharger
- Des détails sur la configuration de mon ordinateur
- Le contrat de service de mon ordinateur

- Comment utiliser Windows XP
- La documentation concernant mon ordinateur
- La documentation concernant mes périphériques (mon modem, par exemple)

- Comment réinstaller mon système d'exploitation

Reportez-vous aux éléments suivants.**Site Web de support technique de Dell Premier — premiersupport.dell.com**

Le site Web Dell Premier Support est personnalisé pour les clients représentant des entreprises, des institutions gouvernementales ou des institutions d'enseignement. Ce site Web n'est pas disponible partout.

Centre d'aide et de support Windows

- 1 Cliquez sur le bouton **Démarrer**, puis sur **Aide et support**.
- 2 Tapez un mot ou une phrase décrivant votre problème et cliquez sur l'icône en forme de flèche.
- 3 Cliquez sur la rubrique qui décrit le problème.
- 4 Suivez les instructions à l'écran.

CD du système d'exploitation

Le système d'exploitation est déjà installé sur votre ordinateur. Pour le réinstaller, utilisez le CD du *système d'exploitation*. Consultez le *Manuel de l'utilisateur Optiplex* pour obtenir des instructions.



Une fois que vous avez réinstallé votre système d'exploitation, utilisez le CD *Pilotes et utilitaires* pour réinstaller les pilotes des périphériques fournis avec votre ordinateur.

La clé de produit de votre système d'exploitation se trouve sur l'étiquette de licence Windows apposée sur votre ordinateur.

REMARQUE : la couleur du CD varie en fonction du système d'exploitation commandé.

- Le numéro de modèle réglementaire
- Le type de châssis

DCTR

Châssis USFF (Ultra-Small Form-Factor)

À propos de votre ordinateur

REMARQUE : pour installer votre ordinateur sous un bureau ou sur un mur, utilisez le support de montage mural fourni en option. Pour commander ce support, contactez Dell. Pour plus d'informations, consultez le *Manuel de l'utilisateur* en ligne.

REMARQUE : afin d'assurer une ventilation appropriée, n'obstruez pas les grilles d'aération.

Vue avant

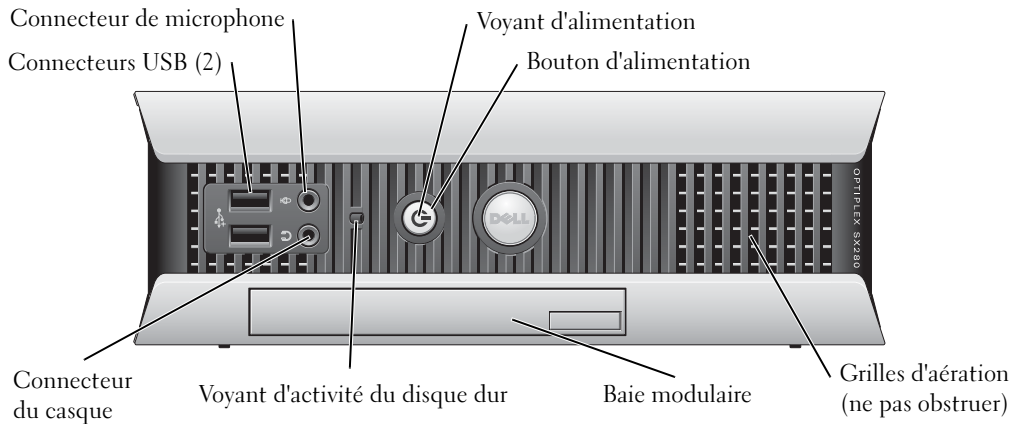

Vue de profil

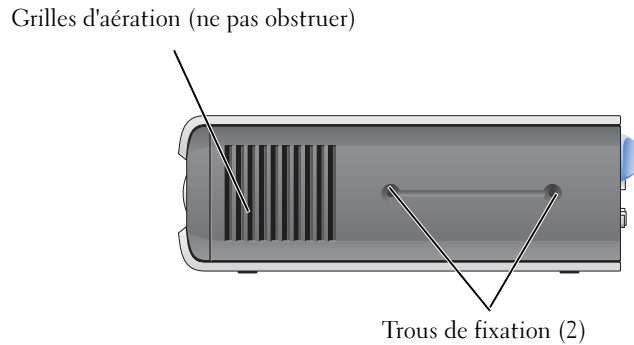

Vue arrière

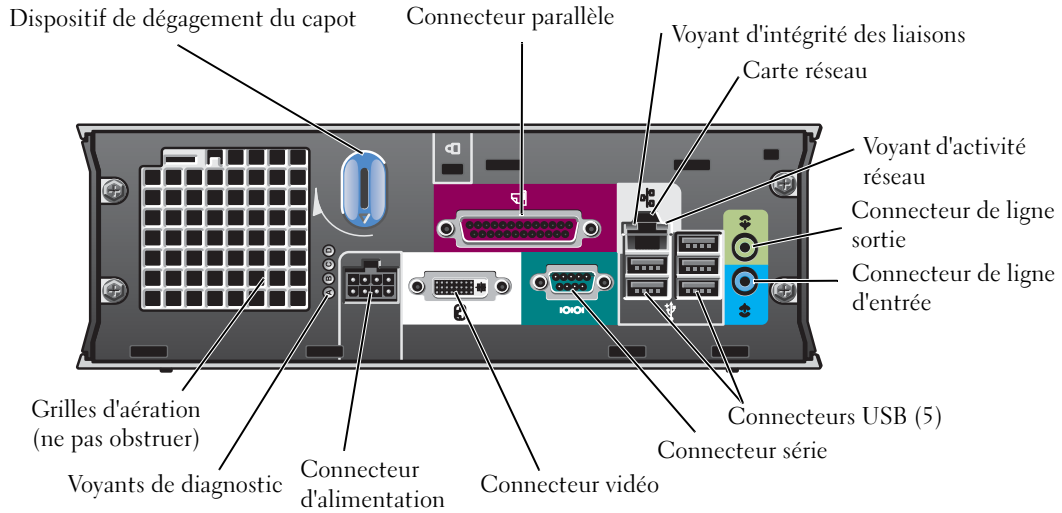

Cache de protection des câbles et adaptateur d'alimentation

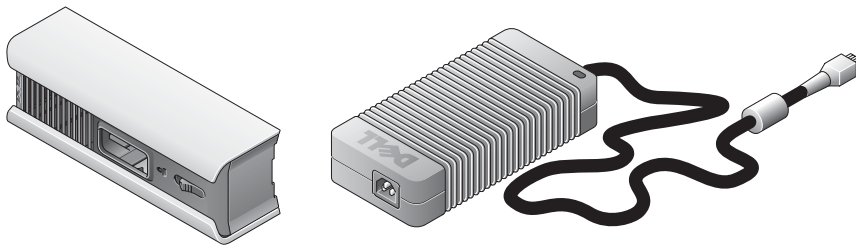

Configuration de votre ordinateur

- ➔ **AVIS** : lorsque vous installez l'ordinateur, attachez tous les câbles vers l'arrière de votre zone de travail pour éviter de les tirer, de les emmêler ou de les piétiner.
- ➔ **AVIS** : pour éviter un arrêt de l'ordinateur dû à une surchauffe, ne le placez pas dans un endroit mal ventilé.
- ✍ **REMARQUE** : si vous avez commandé un ordinateur sans disque dur, vous pouvez en installer un à l'aide des glissières qui se trouvent à l'intérieur de l'ordinateur (consultez la section "Installation d'un disque dur" page 15).

Détermination de l'emplacement et de la position de l'ordinateur

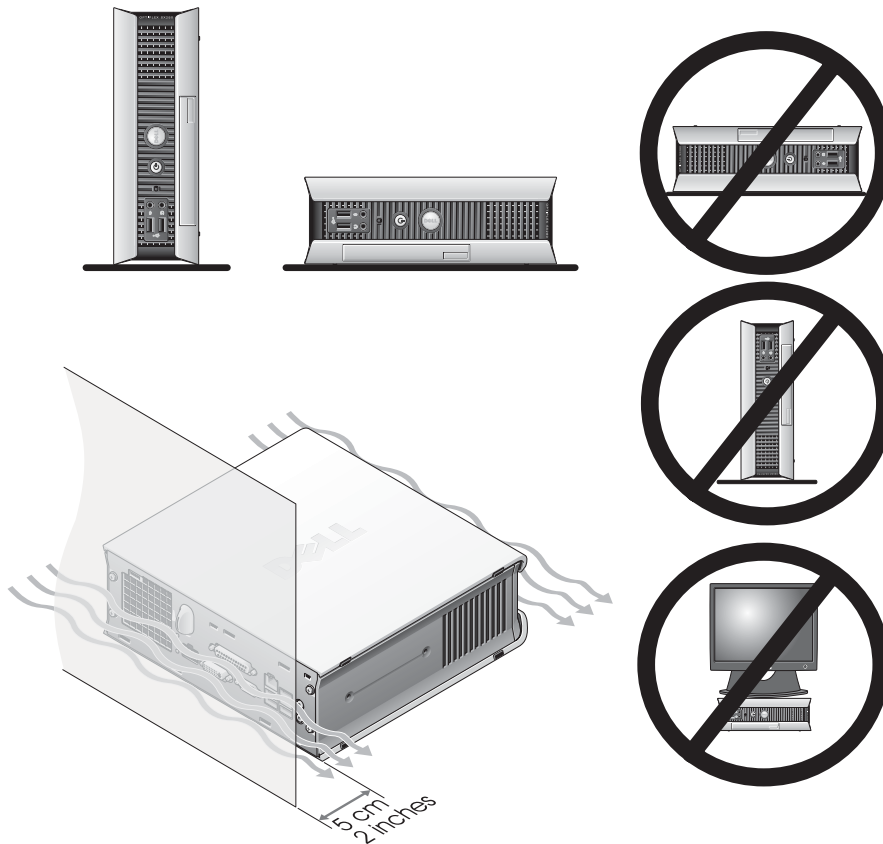

- ➔ **AVIS** : ne placez pas le moniteur sur l'ordinateur. Utilisez un piédestal prévu à cet effet.

- ➔ **AVIS** : respectez l'orientation verticale de l'ordinateur (ne le mettez pas à l'envers).
- ➔ **AVIS** : si vous travaillez dans un environnement soumis à de fortes vibrations, ou si vous installez l'ordinateur sous un bureau ou sur un mur, utilisez le support de montage mural fourni en option. Pour commander ce support, contactez Dell. Pour plus d'informations, consultez le *Manuel de l'utilisateur* en ligne.
- ✍ **REMARQUE** : pour assurer une ventilation suffisante, placez l'ordinateur à au moins 5 cm (2 pouces) de toute surface verticale. Ne placez pas l'ordinateur dans une alcôve ou un endroit non ventilé.

Installation d'un périphérique dans la baie modulaire

Vous pouvez installer un périphérique portable Dell™ tel qu'un lecteur de disquette, un lecteur de CD/DVD ou une deuxième unité de disque dur dans la baie modulaire. L'ordinateur Dell est livré avec un lecteur de CD/DVD ou un emplacement prédécoupé dans la baie modulaire.

Par mesure de sécurité, l'ordinateur est équipé d'un loquet de verrouillage qui permet de fixer le périphérique installé dans la baie modulaire. Pour accéder à ce loquet, retirez le capot de l'ordinateur (consultez la section “Retrait du capot de l'ordinateur” page 16).

Pour plus de sûreté, vous pouvez aussi attacher le périphérique dans la baie modulaire à l'aide de la vis de fixation fournie avec votre ordinateur (emballée séparément).

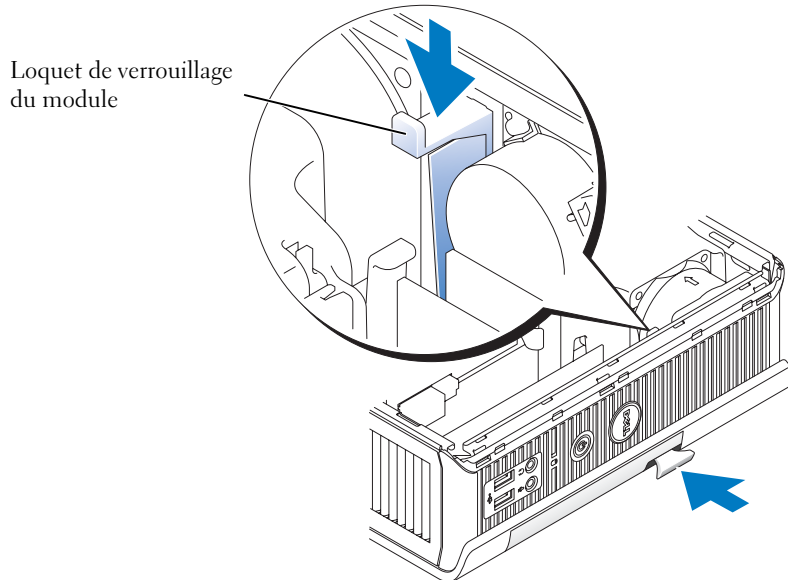

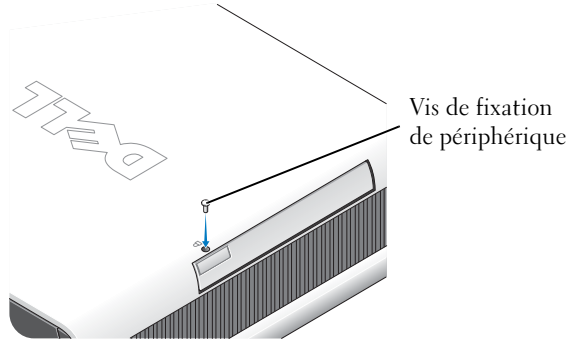

Connexion de périphériques externes

⚠ ATTENTION : avant de commencer les procédures de cette section, lisez les consignes de sécurité fournies dans le *Guide des informations sur le produit* et veillez à les respecter scrupuleusement.

Vous devez effectuer toutes les étapes pour configurer correctement votre ordinateur. Vérifiez les chiffres indiquant l'ordre des instructions.

- 1 Branchez le clavier et la souris sur les connecteurs USB situés à l'arrière de l'ordinateur.
- 2 Connectez le modem ou le câble réseau.

➡ AVIS : pour connecter un câble réseau, branchez-le d'abord dans la prise réseau murale, puis connectez-le à l'ordinateur.

Insérez le câble de réseau, et non pas le fil téléphonique, dans le connecteur de réseau. Si vous disposez d'un modem (en option), connectez-le au cordon téléphonique.

➡ AVIS : ne raccordez pas de câble de modem à la carte réseau. Les tensions provenant des communications téléphoniques risqueraient d'endommager la carte réseau.

- 3 Connectez le moniteur.

Alignez et insérez avec précaution le câble du moniteur pour éviter de plier les broches du connecteur. Resserrez les vis à ailettes des connecteurs de câble.

✍ REMARQUE : sur certains moniteurs, le connecteur vidéo est placé sous l'arrière de l'écran. Consultez la documentation fournie avec votre moniteur pour connaître les emplacements des connecteurs.

- 4 Connectez les hauts-parleurs.

5 Connectez les cordons d'alimentation électrique à l'ordinateur, au moniteur et aux périphériques, puis branchez l'autre extrémité de ces cordons sur les prises de courant.

6 Appuyez sur les boutons d'alimentation pour allumer l'ordinateur et le moniteur.

 **REMARQUE :** avant d'installer tout périphérique ou logiciel non fourni avec votre ordinateur, lisez la documentation livrée avec le logiciel ou le périphérique, ou contactez le vendeur pour vérifier la compatibilité avec votre ordinateur et votre système d'exploitation.

 **REMARQUE :** il se peut que votre système soit légèrement différent des illustrations suivantes concernant l'installation.

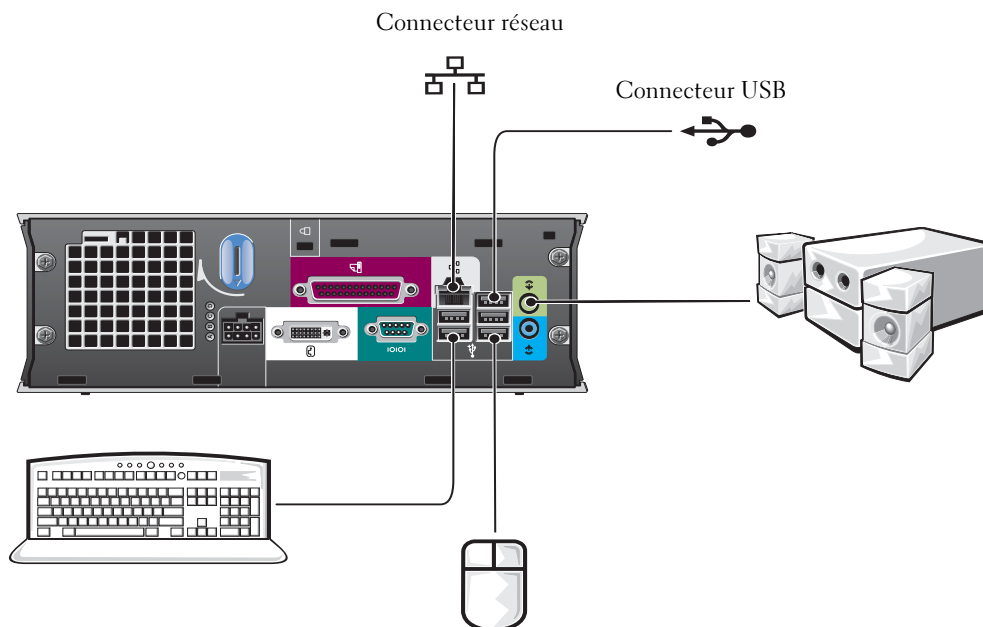

Connexion d'un moniteur DVI

Si vous disposez d'un moniteur compatible DVI, branchez son câble sur le connecteur pour écran DVI (blanc) situé à l'arrière de l'ordinateur.

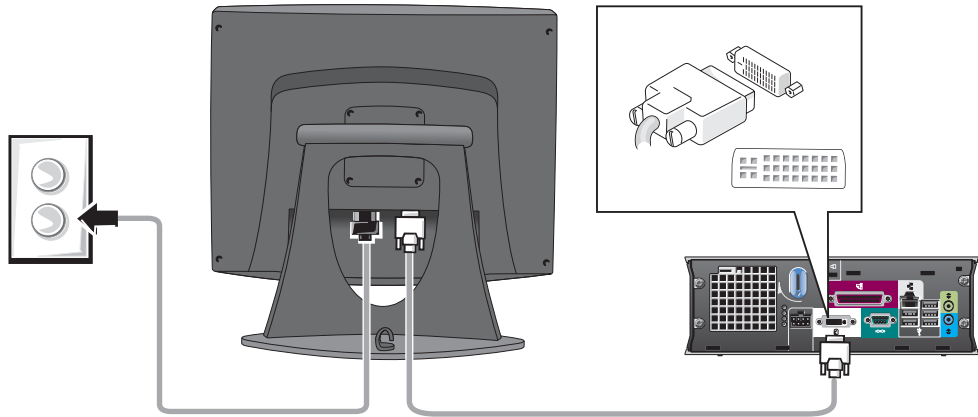

Connexion d'un moniteur VGA

Si vous disposez d'un moniteur compatible VGA, utilisez le câble adaptateur pour raccorder ce moniteur au connecteur pour écran DVI (blanc) situé à l'arrière de l'ordinateur.

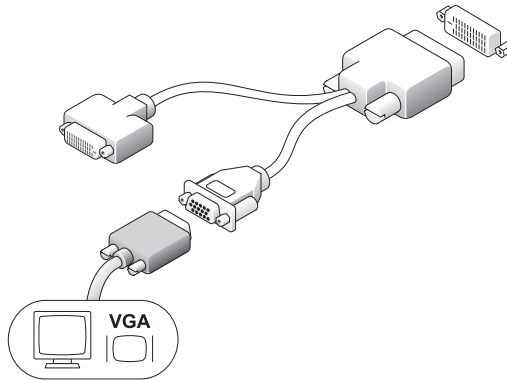

Connexion de deux moniteurs

Vous pouvez utiliser le câble adaptateur pour raccorder à la fois un moniteur VGA et un moniteur DVI au connecteur DVI blanc situé à l'arrière de l'ordinateur.

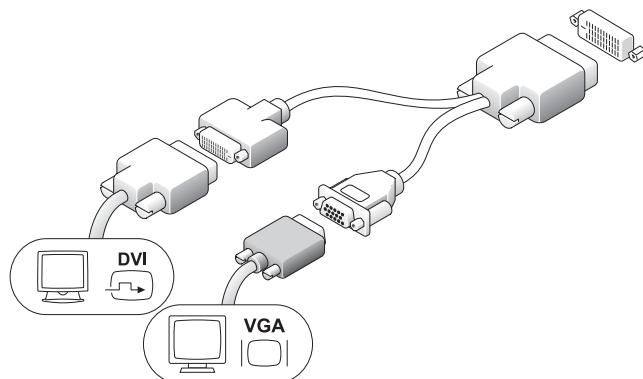

Installation d'un disque dur

⚠ ATTENTION : avant de commencer les procédures de cette section, lisez les consignes de sécurité fournies dans le *Guide des informations sur le produit* et veillez à les respecter scrupuleusement.

- 1 Si vous installez un nouveau lecteur, fixez les glissières d'installation (à l'intérieur du capot) sur le lecteur.
- 2 Branchez les câbles d'interface et d'alimentation sur les connecteurs du disque dur, en veillant à ne pas tordre les broches.
- 3 Faites glisser le disque dur dans le support.

Connexion de l'adaptateur CA/CC

⚠ ATTENTION : avant de commencer les procédures de cette section, lisez les consignes de sécurité fournies dans le *Guide des informations sur le produit* et veillez à les respecter scrupuleusement.

- 1 Branchez le câble d'alimentation sur le connecteur situé à l'arrière de l'ordinateur. Pour plus de sûreté, vérifiez que le loquet est complètement enclenché (vous devez entendre ou sentir un déclic).
- 2 Connectez un câble d'alimentation à l'adaptateur d'alimentation.
- 3 Si le connecteur du câble d'alimentation est doté d'un fil de mise à la terre et que vous décidez de le brancher, passez à l'étape 4. Sinon, allez à l'étape 5.

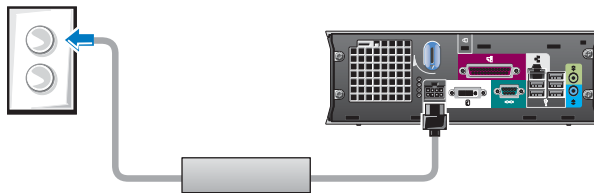

⚠ ATTENTION : si le câble d'alimentation ou l'adaptateur est doté d'un fil vert de masse pour la connexion à une prise électrique, *n'autorisez aucun contact entre la masse et les conducteurs car cela pourrait provoquer un choc électrique, un incendie ou endommager votre ordinateur (consultez la figure suivante).*

- 4 Reliez le connecteur métallique de masse à la source de masse sur la prise (consultez la figure suivante) :
 - a Desserrez la source de masse.
 - b Faites glisser le connecteur métallique de mise à la terre derrière la source reliée à la terre, puis serrez la source.

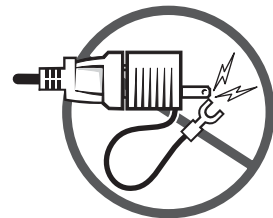

- 5 Connectez le câble d'alimentation CA à la prise.

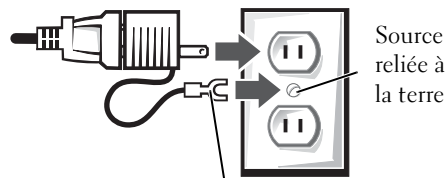

Fixation du cache de protection des câbles

- 1 Vérifiez que tous les câbles des périphériques externes sont engagés dans l'orifice du cache de protection et qu'ils sont connectés à l'arrière de l'ordinateur.
- 2 Maintenez la partie inférieure du cache et alignez les quatre onglets avec les quatre fentes sur le panneau arrière de l'ordinateur.
- 3 Insérez les onglet dans les fentes et faites glisser le cache de protection vers les voyants de diagnostic (voir la figure) jusqu'à ce qu'il soit bien en place.
- 4 Installez un dispositif antivol dans l'emplacement pour câble de sécurité (facultatif).

Connecteur métallique de mise à la terre

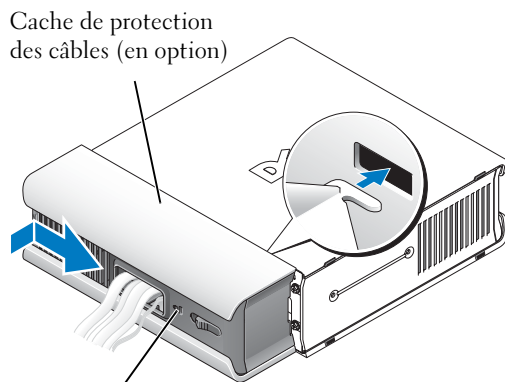

Emplacement pour câble de sécurité

À l'intérieur de votre ordinateur

Retrait du capot de l'ordinateur

⚠ ATTENTION : avant de commencer les procédures de cette section, lisez les consignes de sécurité fournies dans le *Guide des informations sur le produit* et veillez à les respecter scrupuleusement.

⚠ ATTENTION : pour éviter tout risque d'électrocution, débranchez toujours votre ordinateur de l'adaptateur d'alimentation avant de retirer le capot.

⚠ ATTENTION : pour prévenir les dommages causés par les décharges électrostatiques aux composants de votre ordinateur, déchargez votre corps de son électricité statique avant de manipuler les composants électroniques du système. Pour ce faire, vous pouvez toucher une surface métallique non peinte du châssis de l'ordinateur.

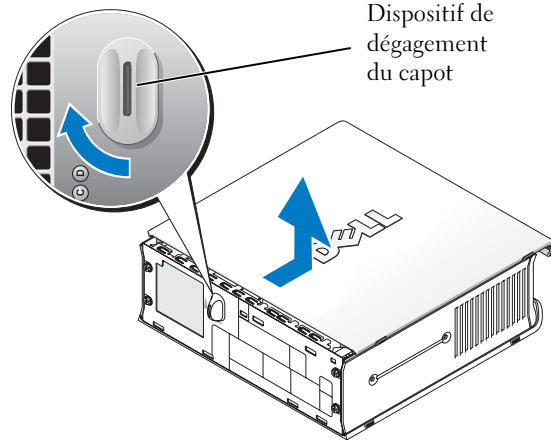

- 1 Retirez le capot de l'ordinateur.
 - a Tournez le dispositif de dégagement du capot dans le sens des aiguilles d'une montre, comme indiqué dans la figure.
 - b Faites glisser le capot de l'ordinateur vers l'avant d'un centimètre (1/2 pouce), ou jusqu'à ce qu'il s'arrête et soulevez le capot.

Vue intérieure

Carénage du ventilateur du dissipateur thermique du processeur

Commutateur d'intrusion du châssis

Haut-parleur (optionnel)

Modules de mémoire (2)

Emplacement pour câble de sécurité

Unité de disque dur

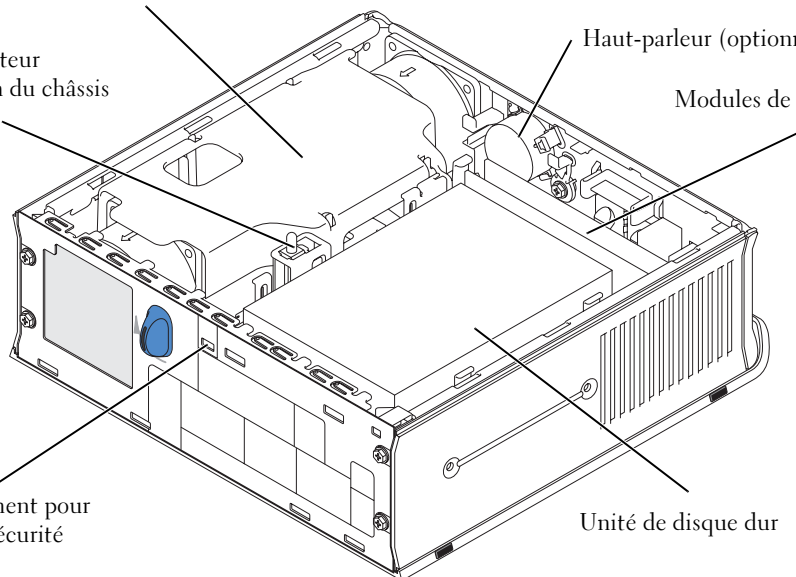

Remise en place du capot de l'ordinateur

⚠ ATTENTION : avant de commencer les procédures de cette section, lisez les consignes de sécurité fournies dans le *Guide des informations sur le produit* et veillez à les respecter scrupuleusement.

- 1 Réinstallez le capot :
 - a Abaissez le capot et alignez-le avec le cadre métallique de l'ordinateur.
 - b Faites glisser le capot jusqu'à ce vous entendiez un déclic indiquant qu'il est en place.
- 2 Raccordez l'ordinateur à l'adaptateur d'alimentation et connectez les périphériques aux prises électriques, puis allumez-les.

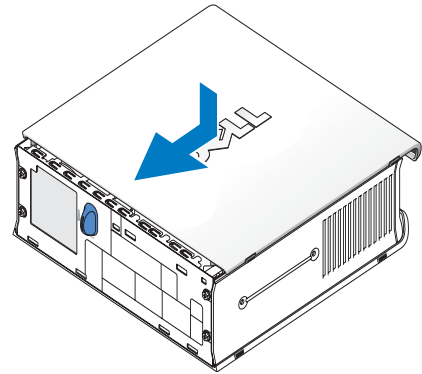

S'il est activé (**On**), le détecteur d'intrusion dans le châssis affichera le message suivant sur l'écran au prochain démarrage de l'ordinateur :

ALERT! Cover was previously removed.

- 3 Réinitialisez le paramètre du détecteur d'intrusion en accédant au programme de configuration du système et en sélectionnant l'option **Clear** (Réinitialiser) sous le paramètre **Intrusion Status** (État de l'intrusion). Pour plus d'informations, consultez le *Manuel de l'utilisateur* en ligne.

✍ REMARQUE : si un mot de passe administrateur a été attribué par quelqu'un d'autre, demandez à votre administrateur réseau comment réinitialiser le détecteur d'intrusion dans le châssis.

Résolution des problèmes

Dell fournit un certain nombre d'outils qui vous aideront si votre ordinateur ne fonctionne pas de la manière escomptée. Pour obtenir les informations les plus récentes concernant le dépannage de votre ordinateur, consultez le site Web du support technique de Dell à l'adresse support.dell.com.

Si des problèmes nécessitant l'aide de Dell surviennent, rédigez une description détaillée de l'erreur, des codes sonores ou des voyants de diagnostics, notez votre code de service express et votre numéro de service et contactez Dell depuis l'endroit où se trouve votre ordinateur.

Reportez-vous à la section "Recherche d'informations" page 5 pour obtenir un exemple de code de service express et de numéro de service.

Code de service express : _____

Numéro de service : _____

Diagnostics Dell

 **ATTENTION** : avant de commencer les procédures de cette section, lisez les consignes de sécurité fournies dans le *Guide des informations sur le produit* et veillez à les respecter scrupuleusement.

Quand utiliser les diagnostics Dell

Si vous rencontrez des difficultés avec votre ordinateur, procédez aux vérifications décrites dans la section “Configuration de votre ordinateur” page 10 et exécutez les diagnostics Dell avant de contacter Dell pour obtenir une assistance technique.

 **AVIS** : les diagnostics Dell fonctionnent uniquement sur les ordinateurs Dell™.

Ouvrez le programme de configuration du système, étudiez les informations de configuration de votre ordinateur et assurez-vous que le périphérique que vous souhaitez tester s'affiche dans le programme de configuration du système et qu'il est actif. Pour plus d'informations, consultez le *Manuel de l'utilisateur* en ligne.

Lancez les diagnostics Dell à partir du disque dur (consultez la section “Lancement des diagnostics Dell à partir du disque dur” page 19) ou du CD *Pilotes et utilitaires*, également appelé ResourceCD (consultez la section “Lancement des diagnostics Dell à partir du CD Pilotes et utilitaires” page 19).

Lancement des diagnostics Dell à partir du disque dur

- 1 Mettez votre ordinateur sous tension (ou redémarrez-le).
- 2 Lorsque le logo DELL™ apparaît, appuyez immédiatement sur <F12>.

 **REMARQUE** : si un message indique qu'aucune partition de diagnostics Dell n'a été trouvée, consultez la section “Lancement des diagnostics Dell à partir du CD Pilotes et utilitaires” page 19.

Si vous n'avez pas appuyé sur la touche assez vite, le logo du système d'exploitation apparaît. Attendez jusqu'à ce que le bureau Microsoft® Windows® s'affiche. Puis arrêtez votre ordinateur et faites une nouvelle tentative. Pour plus d'informations, consultez le *Manuel de l'utilisateur* en ligne.

- 3 Lorsque la liste des périphériques d'amorçage s'affiche, sélectionnez **Boot to Utility Partition** (Démarrer sur la partition d'utilitaires) et appuyez sur <Entrée>.
- 4 Lorsque la page **Main Menu** (Menu principal) des diagnostics Dell s'affiche, sélectionnez le test à exécuter (voir la page 20).

Lancement des diagnostics Dell à partir du CD Pilotes et utilitaires

- 1 Insérez le CD *Pilotes et utilitaires*.
- 2 Arrêtez et redémarrez l'ordinateur.
Lorsque le logo Dell apparaît, appuyez immédiatement sur <F12>.

Si vous attendez trop longtemps et que le logo Windows s'affiche, attendez encore jusqu'à ce que le Bureau Windows s'affiche. Éteignez alors votre ordinateur et faites une nouvelle tentative.

 **REMARQUE** : cette fonctionnalité ne modifie la séquence d'amorçage qu'une seule fois. Lors du prochain démarrage, l'ordinateur s'initialise en fonction des périphériques spécifiés dans le programme de configuration du système.

- 3 Lorsque la liste des périphériques de démarrage s'affiche, mettez en surbrillance l'option **Onboard or USB CD-ROM** (Lecteur de CD-ROM intégré ou USB) et appuyez sur <Entrée>.
- 4 Sélectionnez l'option **Onboard or USB CD-ROM Device** (Lecteur de CD-ROM intégré ou USB) dans le menu d'initialisation du CD.
- 5 Sélectionnez l'option **Boot from CD-ROM** (Démarrer à partir du CD-ROM) dans le menu qui s'affiche.
- 6 Tapez 1 pour lancer le menu ResourceCD.
- 7 Tapez 2 pour démarrer les diagnostics Dell.
- 8 Sélectionnez **Run Dell 32-bit Diagnostics** (Exécuter les diagnostics Dell 32 bits) dans la liste numérotée. Si plusieurs versions sont répertoriées, sélectionnez la version appropriée pour votre ordinateur.
- 9 Lorsque la page **Main Menu** (Menu principal) des diagnostics Dell s'affiche, sélectionnez le test à exécuter (voir la page 20).

Menu principal des diagnostics Dell

- 1 Une fois les diagnostics Dell chargés et lorsque l'écran **Main Menu** (Menu principal) s'affiche, cliquez sur le bouton correspondant à l'option voulue.

Option	Fonction
Express Test (Test rapide)	Exécute un test rapide des périphériques. En règle générale, ce test prend 10 à 20 minutes et n'exige aucune intervention de votre part. Exécutez le test rapide en premier pour augmenter la possibilité de déterminer le problème rapidement.
Extended Test (Test complet)	Exécute un test approfondi des périphériques. En règle générale, ce test prend une heure ou plus et nécessite que vous répondiez régulièrement à des questions.
Custom Test (Test personnalisé)	Teste un périphérique spécifique. Vous pouvez personnaliser les tests que vous souhaitez exécuter.
Symptom Tree (Arborescence des symptômes)	Répertorie les symptômes rencontrés les plus communs et vous permet de sélectionner un test selon le symptôme du problème auquel vous êtes confronté.

- 2 Si un problème est rencontré lors d'un test, un message indiquant le code d'erreur et une description du problème s'affiche. Notez le code d'erreur et la description du problème et suivez les instructions à l'écran.

Si vous ne pouvez pas résoudre le problème, contactez Dell.



REMARQUE : le numéro de service de votre ordinateur est affiché au sommet de chaque écran de test. Si vous contactez Dell, le service de support technique vous le demandera.

- 3 Si vous exécutez un test à partir des options **Custom Test** (Test personnalisé) ou **Symptom Tree** (Arborescence des symptômes), cliquez sur l'onglet approprié décrit dans le tableau suivant pour obtenir plus d'informations.

Onglet	Fonction
Results (Résultats)	Affiche les résultats du test et les conditions d'erreur rencontrées.
Errors (Erreurs)	Affiche les conditions d'erreur rencontrées, les codes d'erreur et la description du problème.
Help (Aide)	Décrit le test et peut indiquer les conditions requises pour exécuter le test.
Configuration	Affiche la configuration matérielle du périphérique sélectionné. Les diagnostics Dell obtiennent des informations de configuration de tous les périphériques à partir du programme de configuration du système, de la mémoire et de divers tests internes et les affichent dans la liste des périphériques, dans le volet gauche de l'écran. La liste des périphériques risque de ne pas afficher les noms de tous les composants installés sur votre ordinateur ou de tous les périphériques reliés à celui-ci.
Parameters (Paramètres)	Vous permet de personnaliser le test en modifiant ses paramètres.

- 4 Une fois les tests terminés, si vous exécutez les diagnostics Dell à partir du CD *Pilotes et utilitaires*, retirez ce CD du lecteur.
- 5 Fermez l'écran de test pour revenir à l'écran **Main Menu**. Pour quitter les diagnostics Dell et redémarrer l'ordinateur, fermez l'écran **Main Menu**.

Voyant du module d'alimentation

État du voyant	État du module d'alimentation	Description	Dépannage
Éteint	Pas d'alimentation en CA, ou condition de défaillance.	Indique que le module d'alimentation ne reçoit pas de courant de la prise électrique OU qu'il a cessé de fonctionner en raison d'une défaillance.	<p>Vérifiez que la prise électrique fonctionne en la testant avec un autre appareil, comme une lampe, par exemple.</p> <p>Vérifiez que le cordon d'alimentation CA est correctement inséré dans le connecteur du module d'alimentation. Si nécessaire, débranchez et rebranchez ce cordon.</p> <p>Débranchez le cordon d'alimentation CA du module d'alimentation et déconnectez le cordon CC de l'ordinateur pendant au moins 10 secondes. Raccordez le cordon d'alimentation CA sur le module d'alimentation. Le voyant du module d'alimentation devrait s'allumer en jaune. Reconnectez le cordon CC sur l'ordinateur. Le voyant du module d'alimentation devrait s'allumer en vert.</p>
Jaune	CA présent/Pas de charge	Indique que le module d'alimentation est bien raccordé à une prise électrique opérationnelle, mais qu'il n'est pas connecté à l'ordinateur.	Vérifiez que le câble du module d'alimentation est bien enfoncé dans le connecteur de l'ordinateur, et que le taquet de fixation est en place. Si nécessaire, rebranchez le câble correctement.
Vert	CA présent/Charge en cours	Indique que le module d'alimentation reçoit du courant de la prise électrique et est correctement connecté à l'ordinateur.	Vérifiez le voyant du bouton d'alimentation et consultez la section "Voyants du système" page 22.

Voyants du système

Le voyant du bouton d'alimentation et le voyant du disque dur peuvent indiquer un problème de fonctionnement de l'ordinateur.





Voyant d'alimentation	Description du problème	Solution proposée
Voyant d'alimentation vert fixe et aucun code sonore, mais l'ordinateur se verrouille durant le POST	Un périphérique intégré de la carte système peut être défaillant.	Consultez la section “Voyants de diagnostic” page 23 pour voir si ce problème y est décrit. Si le problème n'est pas identifié, contactez Dell pour obtenir une assistance technique.
Voyant d'alimentation vert fixe, aucun code sonore et aucune vidéo durant le POST	Le moniteur est peut-être défaillant ou mal installé.	Consultez la section “Voyants de diagnostic” page 23 pour voir si ce problème y est décrit.
Vert fixe et code sonore durant le POST	Un problème a été détecté lors de l'exécution de BIOS.	Pour obtenir des instructions sur l'établissement d'un diagnostic du code sonore, consultez la section “Exécution des diagnostics Dell pour disques durs IDE” page 28. Contrôlez également les voyants de diagnostic pour voir si le problème est identifié.
Jaune fixe	Les diagnostics Dell exécutent un test, ou bien un périphérique sur la carte système est défectueux ou mal installé.	Si les diagnostics Dell sont en cours d'exécution, laissez le test se terminer. Consultez la section “Voyants de diagnostic” page 23 pour voir si ce problème y est décrit. Si votre ordinateur ne démarre pas, contactez Dell pour obtenir une assistance technique.
Clignote vert plusieurs fois puis s'éteint	Erreur de configuration.	Consultez la section “Voyants de diagnostic” page 23 pour voir si ce problème y est décrit.
Vert clignotant	L'ordinateur est en mode suspension (Microsoft® Windows® 2000 et Windows XP).	Appuyez sur le bouton d'alimentation pour que l'ordinateur quitte le mode d'économie d'énergie.
Vert fixe	L'ordinateur est sous tension et fonctionne normalement.	Aucune action n'est requise.

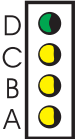
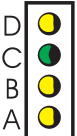

Voyants de diagnostic

⚠ ATTENTION : avant de commencer les procédures de cette section, lisez les consignes de sécurité fournies dans le *Guide des informations sur le produit* et veillez à les respecter scrupuleusement.

Afin de vous aider à résoudre les incidents, votre ordinateur est muni de quatre voyants sur le panneau arrière, marqué A, B, C et D (voir la page 9). Ces voyants peuvent être jaunes ou verts. Lorsque l'ordinateur démarre normalement, le comportement ou les codes des voyants changent au fur et à mesure de l'avancement du processus de démarrage. Si la partie POST du démarrage du système s'effectue correctement, les quatre voyants sont vert fixe. Si l'ordinateur ne fonctionne pas correctement lors du POST, le comportement des voyants peut vous aider à identifier l'endroit où l'incident s'est produit.

Comportement des voyants	Description du problème	Solution proposée	
	Éteint Éteint Éteint Éteint	L'ordinateur est éteint ou un incident s'est produit avant l'accès au BIOS.	Branchez l'ordinateur sur une prise de courant opérationnelle et appuyez sur le bouton d'alimentation.
	Vert Jaune Jaune Jaune	Échec éventuel du BIOS ; l'ordinateur est en mode Récupération.	Exécutez l'utilitaire de sauvegarde du BIOS, attendez que la récupération soit terminée et redémarrez l'ordinateur.
	Jaune Vert Jaune Jaune	Défaillance possible du processeur.	Réinstallez le processeur et redémarrez l'ordinateur. Pour plus d'informations sur la réinstallation du processeur, consultez le <i>Manuel de l'utilisateur</i> en ligne.

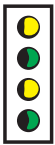
Comportement des voyants	Description du problème	Solution proposée
	Vert Vert Jaune Jaune Description: Des modules de mémoire sont détectés mais une panne de mémoire s'est produite.	<ul style="list-style-type: none"> • Si un seul module de mémoire est installé, réinstallez-le et redémarrez l'ordinateur. Pour plus d'informations sur la réinstallation du module de mémoire, consultez le <i>Manuel de l'utilisateur</i> en ligne. • Si deux modules de mémoire sont installés, retirez-les, réinstallez-en un, puis redémarrez l'ordinateur. Si l'ordinateur démarre normalement, réinstallez le module supplémentaire. • Si possible, installez des modules de mémoire de même type. • Si le problème persiste, contactez Dell.
	Jaune Vert Vert Jaune Description: Une défaillance de l'unité de disque dur ou du lecteur de disquette semble s'être produite.	Remettez en place tous les câbles d'alimentation et de données et redémarrez l'ordinateur.
	Vert Vert Vert Jaune Description: Défaillance possible de l'USB.	Réinstallez tous les périphériques USB, vérifiez les connexions des câbles et redémarrez l'ordinateur.
	Jaune Jaune Jaune Vert Description: Aucun module de mémoire n'est détecté.	<ul style="list-style-type: none"> • Si un seul module de mémoire est installé, réinstallez-le et redémarrez l'ordinateur. Pour plus d'informations sur la réinstallation du module de mémoire, consultez le <i>Manuel de l'utilisateur</i> en ligne. • Si deux modules de mémoire sont installés, retirez-les, réinstallez-en un, puis redémarrez l'ordinateur. Si l'ordinateur démarre normalement, réinstallez le module supplémentaire. • Si possible, installez des modules de mémoire de même type. • Si le problème persiste, contactez Dell.

Comportement des voyants	Description du problème	Solution proposée
	Jaune Vert Jaune Vert Des modules de mémoire sont détectés mais il existe une erreur de compatibilité ou de configuration de mémoire.	<ul style="list-style-type: none"> • Vérifiez qu'aucune contrainte particulière ne doit être respectée pour l'installation des modules dans les connecteurs de mémoire. Pour plus d'informations sur les modules de mémoire, consultez le <i>Manuel de l'utilisateur</i> en ligne. • Vérifiez que les modules de mémoire que vous installez sont compatibles avec votre ordinateur. • Si le problème persiste, contactez Dell.
	Jaune Vert Vert Vert Une erreur s'est produite avant le démarrage.	<ul style="list-style-type: none"> • Vérifiez que les câbles reliant la carte système au disque dur, au lecteur de CD et au lecteur de DVD sont correctement connectés. • Lisez le message qui s'affiche sur l'écran du moniteur. • Si le problème persiste, contactez Dell.
	Vert Vert Vert Vert L'ordinateur fonctionne normalement après le POST.	Aucune

Codes sonores

Votre ordinateur peut émettre une série de signaux sonores lors du démarrage si le moniteur ne peut pas afficher les erreurs ou les problèmes éventuels. Cette série de signaux sonores, appelée le code sonore, permet d'identifier un problème. Un des codes sonores possibles (code 1-3-1) est composé d'un signal, d'une série de trois signaux, puis d'un autre signal. Ce code sonore vous indique que l'ordinateur a rencontré un problème de mémoire.

Si votre ordinateur émet un signal lors du démarrage :

- 1 Notez le code que vous avez entendu.
- 2 Consultez la section “Diagnostics Dell” page 19 pour identifier la cause de l'incident.
- 3 Contactez Dell pour obtenir une assistance technique.

Code	Cause	Code	Cause
1-1-2	Échec du registre du microprocesseur	3-3-4	Échec du test de la mémoire vidéo
1-1-3	Erreur de lecture/écriture en NVRAM	3-4-1	Erreur d'initialisation de l'écran
1-1-4	Erreur de total de contrôle du BIOS en mémoire ROM.	3-4-2	Échec du retraçage d'écran
1-2-1	Erreur du cadenceur d'intervalle programmable	3-4-3	Échec de la recherche de mémoire vidéo
1-2-2	Erreur d'initialisation des DMA	4-2-1	Pas de cycle d'horloge.
1-2-3	Erreur de lecture/écriture du registre de page DMA	4-2-2	Échec de l'arrêt
1-3	Échec du test de la mémoire vidéo	4-2-3	Échec Gate A20
1-3-1 à 2-4-4	La mémoire n'est pas correctement identifiée ou utilisée	4-2-4	Interruption inattendue en mode protégé
3-1-1	Échec du registre DMA esclave	4-3-1	Échec de mémoire au-dessus de l'adresse 0FFFFh
3-1-2	Échec du registre DMA maître	4-3-3	Échec du compteur 2 de puce d'horloge
3-1-3	Échec du registre de masque d'interruption maître	4-3-4	Arrêt de l'horloge système
3-1-4	Échec du registre de masque d'interruption esclave	4-4-1	Échec du test du port série ou parallèle
3-2-2	Échec du chargement du vecteur d'interruption	4-4-2	Échec de décompression du code vers la mémoire de doublage
3-2-4	Échec du test du contrôleur du clavier	4-4-3	Échec du test du coprocesseur mathématique
3-3-1	Panne d'alimentation NVRAM	4-4-4	Échec du test de la mémoire cache
3-3-2	Configuration incorrecte de la NVRAM		

Exécution des diagnostics Dell pour disques durs IDE

L'utilitaire de diagnostics Dell pour disques durs IDE teste l'unité de disque dur pour la dépanner ou confirmer une défaillance.

- 1 Allumez l'ordinateur (s'il est déjà allumé, redémarrez-le).
- 2 Lorsque F2 = Setup (Configuration) s'affiche dans le coin supérieur droit de l'écran, appuyez sur <Ctrl><Alt><D>.
- 3 Suivez les instructions à l'écran.

Si une défaillance est indiquée, consultez la section “Problèmes liés au disque dur” du *Manuel de l'utilisateur*.

Résolution des problèmes d'incompatibilité logicielle et matérielle

Si un périphérique n'est pas détecté lors de la configuration du système d'exploitation ou s'il est détecté mais pas correctement configuré, vous pouvez utiliser l'utilitaire de résolution de problèmes matériels pour résoudre cette incompatibilité. Si vous utilisez Microsoft® Windows® 2000, vous pouvez aussi faire appel au Gestionnaire de périphériques pour la résolution des incompatibilités.

Windows XP

Pour résoudre les incompatibilités à l'aide de l'utilitaire de résolution de problèmes matériels :

- 1 Cliquez sur le bouton **Démarrer**, puis sur **Aide et support**.
- 2 Tapez `utilitaire de résolution de problèmes matériels` dans le champ **Rechercher** puis cliquez sur la flèche pour lancer la recherche.
- 3 Cliquez sur **Utilitaire de résolution de problèmes matériels** dans la liste **Résultats de la recherche**.
- 4 Dans la liste **Utilitaire de résolution des problèmes matériels**, cliquez sur **Je dois résoudre un conflit matériel sur mon ordinateur**, puis sur **Suivant**.

Windows 2000

Pour résoudre les incompatibilités avec le Gestionnaire de périphériques :

- 1 Cliquez sur le bouton **Démarrer**, pointez sur **Paramètres**, puis cliquez sur **Panneau de configuration**.
- 2 Dans le **Panneau de configuration**, double-cliquez sur **Système**.
- 3 Cliquez sur l'onglet **Matériel**.
- 4 Cliquez sur **Gestionnaire de périphériques**.
- 5 Cliquez sur **Affichage** puis sur **Ressources par connexion**.

6 Double-cliquez sur **Requête d'interruption (IRQ)**.

Les périphériques incorrectement configurés sont indiqués par un point d'exclamation jaune (!), ou par un x rouge (x) si le périphérique a été désactivé.

7 Double-cliquez sur un périphérique suivi d'un point d'exclamation pour afficher la fenêtre **Propriétés**.

La zone **État du périphérique** de la fenêtre **Propriétés** indique les cartes et les périphériques devant être reconfigurés.

8 Reconfigurez les périphériques ou supprimez-les du Gestionnaire de périphériques. Pour plus d'informations sur la configuration du périphérique, consultez la documentation qui l'accompagne.

Pour résoudre les incompatibilités à l'aide de l'utilitaire de résolution de problèmes matériels :

- 1** Cliquez sur le bouton **Démarrer**, puis sur **Aide**.
- 2** Cliquez sur **Dépannage et maintenance** sous l'onglet **Sommaire**, cliquez sur **Utilitaires de résolution de problèmes de Windows 2000**, puis sur **Matériel**.
- 3** Dans la liste **Utilitaire de résolution de problèmes matériels**, cliquez sur **Je dois résoudre un problème matériel sur mon ordinateur**, puis sur **Suivant**.

Utilisation de la fonction Restauration du système de Microsoft® Windows® XP

Le système d'exploitation Microsoft® Windows® XP comporte la fonction Restauration du système, qui vous permet de restaurer l'ordinateur à un état antérieur (sans affecter les fichiers de données) si les modifications apportées au matériel, aux logiciels ou aux paramètres du système empêchent l'ordinateur de fonctionner correctement. Reportez-vous au Centre d'aide et de support technique de Windows pour plus d'informations sur la fonction Restauration du système.



AVIS : effectuez des sauvegardes régulières de vos fichiers de données. La fonction Restauration du système ne gère pas et ne récupère pas vos fichiers de données.

Création d'un point de restauration

- 1** Cliquez sur le bouton **Démarrer**, puis sur **Aide et support**.
- 2** Cliquez sur **Restauration du système**.
- 3** Suivez les instructions à l'écran.

Restauration de l'ordinateur à un état antérieur

➡ **AVIS** : avant de restaurer l'ordinateur à un état antérieur, enregistrez et fermez tous les fichiers ouverts et quittez tous les programmes en cours d'exécution. Ne modifiez, n'ouvrez ou ne supprimez en aucun cas des fichiers ou des programmes tant que la restauration du système n'est pas terminée.

- 1 Cliquez sur le bouton **Démarrer**, pointez sur **Tous les programmes**→ **Accessoires**→ **Outils système**, puis cliquez sur **Restauration du système**.
- 2 Vérifiez que l'option **Restaurer mon ordinateur à une heure antérieure** est activée et cliquez sur **Suivant**.
- 3 Cliquez sur la date à laquelle vous souhaitez restaurer l'ordinateur.

L'écran **Sélectionner un point de restauration** inclut un calendrier vous permettant de visualiser et de sélectionner les points de restauration. Toutes les dates du calendrier comportant des points de restauration apparaissent en gras.

- 4 Sélectionnez un point de restauration et cliquez sur **Suivant**.

Si une date du calendrier contient un seul point de restauration, ce dernier est sélectionné automatiquement. Si plusieurs points de restauration sont disponibles, cliquez sur celui que vous souhaitez utiliser.

- 5 Cliquez sur **Suivant**.

Une fois que la fonction Restauration du système termine la collecte des données, l'écran **Restauration terminée** apparaît et l'ordinateur redémarre automatiquement.

- 6 Une fois l'ordinateur redémarré, cliquez sur **OK**.

Pour changer de point de restauration, répétez les étapes précédentes un utilisant un autre point de restauration ou annulez la restauration.

Annulation de la dernière restauration du système

➡ **AVIS** : avant d'annuler la dernière restauration du système, enregistrez et fermez tous les fichiers ouverts et quittez tous les programmes en cours d'exécution. Ne modifiez, n'ouvrez ou ne supprimez en aucun cas des fichiers ou des programmes tant que la restauration du système n'est pas terminée.

- 1 Cliquez sur le bouton **Démarrer**, pointez sur **Tous les programmes**→ **Accessoires**→ **Outils système**, puis cliquez sur **Restauration du système**.
- 2 Cliquez sur **Annuler ma dernière restauration** puis sur **Suivant**.
- 3 Cliquez sur **Suivant**.

L'écran **Restauration du système** s'affiche et l'ordinateur redémarre.

- 4 Une fois l'ordinateur redémarré, cliquez sur **OK**.

Activation de la fonctionnalité Restauration du système

Si vous réinstallez Windows XP avec moins de 200 Mo d'espace disponible sur le disque dur, la fonction Restauration du système est automatiquement désactivée. Pour vérifier si la fonction Restauration du système est activée :

- 1 Cliquez sur le bouton **Démarrer**, puis sur **Panneau de configuration**.
- 2 Double-cliquez sur **Système**.
- 3 Cliquez sur l'onglet **Restauration du système**.
- 4 Assurez-vous que l'option **Désactiver la Restauration du système** est bien désactivée.

Réinstallation de Microsoft® Windows® XP

Avant de commencer

Si vous souhaitez réinstaller le système d'exploitation Windows XP pour corriger un problème avec un nouveau pilote, utilisez tout d'abord la fonctionnalité de restauration des pilotes de périphériques. Pour plus d'informations sur la fonction Restauration des pilotes de périphériques, consultez le *Manuel de l'utilisateur* en ligne. Si la restauration des pilotes de périphériques ne résout pas le problème, utilisez la fonction de restauration du système pour rétablir l'ordinateur à l'état de fonctionnement précédant l'installation du pilote (voir la section "Utilisation de la fonction Restauration du système de Microsoft® Windows® XP" page 29).

 **AVIS** : avant d'effectuer l'installation, sauvegardez tous les fichiers de données de votre disque dur principal. Pour les configurations de disque dur conventionnelles, le disque dur principal correspond au premier disque dur détecté par l'ordinateur.

Pour réinstaller Windows XP, vous devez disposer des éléments suivants :

- CD *du système d'exploitation* fourni par Dell™
- CD *Pilotes et utilitaires* Dell

 **REMARQUE** : le CD *Pilotes et utilitaires* contient les pilotes installés lors de l'assemblage de l'ordinateur. Utilisez-le pour charger les pilotes requis, y compris les pilotes nécessaires si votre ordinateur est équipé d'un contrôleur RAID.

Réinstallation de Windows XP

 **AVIS** : vous devez utiliser Windows XP avec le Service Pack 1 pour la réinstallation.

Pour réinstaller Windows XP, suivez toutes les étapes des sections ci-après, dans l'ordre indiqué.

Le processus de réinstallation peut prendre de 1 à 2 heures. Après avoir réinstallé le système d'exploitation, vous devez également réinstaller les pilotes de périphériques, le programme anti-virus et d'autres logiciels.

- ➔ **AVIS** : le CD du *système d'exploitation* fournit des options pour réinstaller le système d'exploitation Windows XP. Ces options peuvent écraser les fichiers et affecter les programmes installés sur votre disque dur. Par conséquent, ne réinstallez pas votre Windows XP à moins qu'un membre de l'équipe du support technique de Dell ne vous le demande.
- ➔ **AVIS** : pour éviter des conflits avec Windows XP, vous devez désactiver tout logiciel de protection antivirus installé sur l'ordinateur avant de réinstaller Windows XP. Pour obtenir des instructions, consultez la documentation qui accompagne le logiciel.

Initialisation à partir du CD Système d'exploitation.

- 1 Enregistrez et fermez tous les fichiers et les programmes ouverts.
- 2 Insérez le CD du *système d'exploitation*. Cliquez sur **Quitter** si le message `Installer Windows XP` s'affiche.
- 3 Redémarrez l'ordinateur.
- 4 Lorsque le logo DELL™ apparaît, appuyez immédiatement sur <F12>.

Si le logo du système d'exploitation apparaît, patientez jusqu'à l'affichage du bureau Windows, éteignez de nouveau l'ordinateur et réessayez.
- 5 Appuyez sur les touches fléchées pour sélectionner **CD-ROM**, puis appuyez sur <Entrée>.
- 6 Appuyez sur n'importe quelle touche lorsque le message `Press any key to boot from CD` (Appuyez sur une touche pour démarrer à partir du CD) apparaît à l'écran.

Installation de Windows XP

- 1 Lorsque l'écran **Installation de Windows XP** apparaît, appuyez sur <Entrée> pour sélectionner **Pour installer Windows maintenant**.
- 2 Prenez connaissance des informations de l'écran **Contrat de licence Microsoft Windows** et appuyez sur <F8> pour accepter le contrat.
- 3 Si Windows XP est déjà installé sur votre ordinateur et que vous souhaitez récupérer vos données Windows XP actuelles, tapez `r` pour sélectionner l'option de réparation, puis retirez le CD.
- 4 Si vous souhaitez installer une nouvelle copie de Windows XP, appuyez sur <Échap> pour sélectionner cette option.
- 5 Press <Entrée> pour sélectionner la partition en surbrillance (recommandé), puis suivez les instructions qui s'affichent à l'écran.

L'écran **Configuration Windows XP** s'affiche et le système d'exploitation commence la copie des fichiers et l'installation des périphériques. L'ordinateur redémarre automatiquement à plusieurs reprises.



REMARQUE : le temps nécessaire pour exécuter le programme d'installation dépend de la taille de votre disque dur et de la vitesse de votre ordinateur.

- ➔ AVIS** : n'appuyez sur aucune touche lorsqu'un message du type suivant s'affiche :
Appuyez sur une touche pour démarrer à partir du CD.
- 6** Lorsque l'écran **Options régionales et linguistiques** s'affiche, sélectionnez les paramètres de votre région, puis cliquez sur **Suivant**.
 - 7** Entrez votre nom et le nom de votre organisation (facultatif) dans l'écran **Personnalisez votre logiciel**, puis cliquez sur **Suivant**.
 - 8** Entrez un nom pour votre ordinateur (ou acceptez le nom proposé) ainsi qu'un mot de passe lorsque la fenêtre **Nom de l'ordinateur et mot de passe Administrateur** s'affiche, puis cliquez sur **Suivant**.
 - 9** Si l'écran **Informations de numérotation pour le modem** apparaît, entrez les informations requises puis cliquez sur **Suivant**.
 - 10** Entrez la date, l'heure et le fuseau horaire dans la fenêtre **Réglage de la date et de l'heure**, puis cliquez sur **Suivant**.
 - 11** Si l'écran **Paramètres de gestion de réseau** s'affiche, cliquez sur **Par défaut**, puis cliquez sur **Suivant**.
 - 12** Si vous réinstallez Windows XP Professionnel et que le système vous demande des informations supplémentaires sur votre configuration réseau, entrez vos choix. Si vous n'êtes pas sûr de vos paramètres, acceptez les sélections par défaut.
Windows XP installe les composants du système d'exploitation et configure l'ordinateur. L'ordinateur redémarre automatiquement.
- ➔ AVIS** : n'appuyez sur aucune touche lorsqu'un message du type suivant s'affiche :
Appuyez sur une touche pour redémarrer à partir du CD.
- 13** Lorsque l'écran de bienvenue s'affiche, cliquez sur **Suivant**.
 - 14** Lorsque le message *Comment cet ordinateur sera-t-il connecté à Internet ?* s'affiche, cliquez sur **Ignorer**.
 - 15** Lorsque l'écran **Êtes-vous prêt à vous enregistrer auprès de Microsoft ?** s'affiche, sélectionnez **Non, pas maintenant**, puis cliquez sur **Suivant**.
 - 16** Lorsque l'écran **Qui va utiliser cet ordinateur ?** s'affiche, vous pouvez entrer le nom de cinq utilisateurs.
 - 17** Cliquez sur **Suivant**.
 - 18** Cliquez sur **Terminer** pour terminer le programme d'installation et retirez le CD du lecteur.
 - 19** Réinstallez les pilotes appropriés à l'aide du CD *Pilotes et utilitaires*.

20 Réinstallez votre logiciel anti-virus.

21 Réinstallez vos programmes.



REMARQUE : pour réinstaller et activer la suite Microsoft Office ou Microsoft Works, vous devez vous munir de la clé produit indiquée sur le boîtier du CD d'installation.



REMARQUE : si vous avez installé une image unique sur votre ordinateur ou si vous avez dû réinstaller le système d'exploitation, lancez l'utilitaire DSS. Cet utilitaire est disponible sur le CD *Pilotes et utilitaires*, ainsi que sur le site support.dell.com.

Utilisation du CD Pilotes et utilitaires

Pour utiliser le CD *Pilotes et utilitaires* (également appelé ResourceCD) en exécutant le système d'exploitation Windows :



REMARQUE : pour accéder aux pilotes de périphériques et à la documentation utilisateur, vous devez utiliser le CD *Pilotes et utilitaires* pendant l'exécution de Windows.

- 1** Allumez l'ordinateur et attendez que le bureau Windows s'affiche.
- 2** Insérez le CD *Pilotes et utilitaires* dans le lecteur.

Si vous utilisez le CD *Pilotes et utilitaires* pour la première fois sur cet ordinateur, la fenêtre **Installation de ResourceCD** s'ouvre et vous indique que le CD *Pilotes et utilitaires* va s'installer.

- 3** Cliquez sur **OK** pour continuer.
Pour terminer l'installation, répondez aux invites du programme d'installation.
- 4** Dans l'écran **Welcome Dell System Owner** (Vous êtes propriétaire d'un système Dell, bienvenue), cliquez sur **Next** (Suivant).
- 5** Sélectionnez les options **System Model** (Modèle de système), **Operating System** (Système d'exploitation), **Device Type** (Type de périphérique) et **Topic** (Rubrique) appropriées.

Pilotes pour votre ordinateur

Pour afficher une liste des pilotes de périphériques pour votre ordinateur :

- 1** Cliquez sur **My Drivers** (Mes pilotes) dans le menu déroulant **Topic** (Rubrique).
Le CD *Pilotes et utilitaires* recherche le système d'exploitation et les éléments matériels de votre ordinateur, puis une liste de pilotes de périphériques pour la configuration de votre système s'affiche à l'écran.
- 2** Cliquez sur le pilote approprié puis suivez les instructions pour télécharger le pilote sur votre ordinateur.

Pour afficher la liste de tous les pilotes disponibles pour votre ordinateur, cliquez sur **Drivers** (Pilotes) dans le menu **Topic** (Rubrique).

Index

A

Alimentation, voyant, 23

C

Capot

fermeture, 18

CD

système d'exploitation, 7

CD Pilotes et utilitaires, 5

Centre d'aide et de support, 7

Codes sonores, 27

Conflits

logiciels ou matériels, 28

Conflits d'IRQ, 28

Consignes de sécurité, 5

D

Dell

site de support, 6

site Web de support technique
de Dell Premier, 7

Dépannage

centre d'aide et de support, 7

conflits, 28

diagnostic, voyants, 23

diagnostics Dell, 19

problèmes matériels, 28

restauration à l'état
précédent, 29

Diagnostics

CD Pilotes et utilitaires, 5
codes sonores, 27

Dell, 19

voyants, 23-24

Documentation

en ligne, 6-7

Guide des informations sur
le système, 5

Manuel de l'utilisateur, 6

périphériques, 5

ResourceCD, 5

E

Erreurs

voyants, 23

voyants de diagnostic, 24

Étiquette Microsoft

Windows, 6

Étiquettes

Microsoft Windows, 6

numéro de série, 6

F

Fonctions de diagnostic, 19

G

Garantie, 5

Gestionnaire de

périphériques, 28

L

Logiciels

conflits, 28

M

Manuel de l'utilisateur, 6

Matériel

codes sonores, 27

conflits, 28

diagnostics Dell, 19

Messages d'erreur

codes sonores, 27

N

Numéro de série, 6

O

Ordinateur

codes sonores, 27

fermeture du capot, 18

restauration à l'état
précédent, 29

P

- Pilotes
 - ResourceCD, 5
- Problèmes
 - codes sonores, 27
 - conflits, 28
 - diagnostics Dell, 19
 - restauration à l'état précédent, 29
 - voyants, 23
 - voyants de diagnostic, 24
- Problèmes matériels,
 - résolution, 28

R

- Recherche d'informations, 5
- Réinstallation
 - CD Pilotes et utilitaires, 5
 - ResourceCD, 5
 - Windows XP, 31
- ResourceCD
 - diagnostics Dell, 19
- Restauration du système, 29

S

- Site de Support de Dell, 5
- Site Web Premier de Support de Dell, 7
- Système d'exploitation
 - CD, 7
 - guide d'installation, 7
 - réinstallation de Windows XP, 31
- Système, voyants, 23

V

- Voyants
 - arrière de l'ordinateur, 24
 - avant de l'ordinateur, 23
 - bouton d'alimentation, 23
 - diagnostic, 23-24
 - système, 23
- Voyants de diagnostic, 24

W

- Windows 2000
 - gestionnaire de périphériques, 28
 - utilitaire de résolution des problèmes matériel, 28
- Windows XP
 - centre d'aide et de support, 7
 - problèmes matériels, 28
 - réinstallation, 31
 - restauration du système, 29
 - utilitaire de résolution des problèmes matériels, 28



Dell™ OptiPlex™ SX280

Guía de referencia rápida

Modelo DCTR

www.dell.com | support.dell.com

Notas, avisos y precauciones

-  **NOTA:** una NOTA proporciona información importante que le ayudará a utilizar mejor el ordenador.
-  **AVISO:** un AVISO indica un posible daño en el hardware o la pérdida de datos, e informa de cómo evitar el problema.
-  **PRECAUCIÓN:** una PRECAUCIÓN indica el riesgo de daños en la propiedad, lesiones corporales o incluso la muerte.

Si ha adquirido un ordenador Dell™ serie n, las referencias que se hagan en este documento a los sistemas operativos Microsoft® Windows® no serán aplicables.

La información contenida en este documento puede modificarse sin notificación previa.

© 2004 Dell Inc. Reservados todos los derechos.

Queda estrictamente prohibida la reproducción de este documento de cualquier forma sin la autorización por escrito de Dell Inc.

Marcas comerciales que aparecen en el texto: *Dell*, *OptiPlex* y el logotipo de *DELL* son marcas comerciales de Dell Inc.; *Microsoft* y *Windows* son marcas registradas de Microsoft Corporation.

Las demás marcas comerciales y nombres comerciales que puedan utilizarse en este documento se refieren a las entidades propietarias de dichos nombres y marcas o a sus productos. Dell Inc. renuncia a cualquier interés sobre la propiedad de marcas comerciales y nombres comerciales que no sean los suyos.

Modelo DCTR

Abril de 2004

P/N G3630

Rev. A00

Contenido

Localización de información	5
Acerca del ordenador	9
Vista frontal.	9
Vista lateral.	9
Vista posterior	10
Cubierta de cables y adaptador de alimentación	10
Configuración del ordenador	11
Determinación de la posición y la orientación del ordenador	11
Instalación de un dispositivo en el compartimento para módulos	12
Conexión de dispositivos externos	13
Instalación de una unidad de disco duro	16
Fijación de la cubierta de cables opcional	17
Interior del ordenador	17
Extracción de la cubierta del ordenador	17
Vista interior	18
Colocación de la cubierta del ordenador	19
Solución de problemas.	19
Diagnósticos Dell	20
Indicador luminoso de fuente de alimentación	23
Indicadores luminosos del sistema.	24
Indicadores de diagnóstico	25
Códigos de sonido.	27
Ejecución de los Diagnósticos de la unidad de disco duro IDE de Dell™	29
Solución de incompatibilidades de software y hardware	29
Uso de la función Restaurar sistema de Microsoft® Windows® XP	30
Reinstalación de Microsoft® Windows® XP	32
Uso del CD Drivers and Utilities (Controladores y utilidades)	35
Índice	37

Localización de información

¿Qué información busca?

- Un programa de diagnóstico para el ordenador
- Controladores para el ordenador
- Documentación del ordenador
- Documentación del dispositivo
- Software del sistema de escritorio (DSS)

Dónde encontrarla

CD Drivers and Utilities (Controladores y utilidades), también denominado ResourceCD o CD de recursos)

La documentación y los controladores ya están instalados en el ordenador. Puede utilizar el CD para volver a instalar los controladores, ejecutar los Diagnósticos Dell o acceder a la documentación.



El CD puede incluir archivos Léame con actualizaciones de última hora sobre cambios técnicos del ordenador, o material de consulta técnica avanzado para usuarios con experiencia o técnicos.

NOTA: encontrará los últimos controladores y las últimas actualizaciones de la documentación en support.dell.com.

-
- Actualizaciones y parches del sistema operativo

Software del sistema de escritorio (DSS)

Disponible en el CD *Drivers and Utilities* (Controladores y utilidades) y en support.dell.com.

-
- Información sobre la garantía
 - Instrucciones de seguridad
 - Información sobre normativas
 - Información sobre ergonomía
 - Acuerdo de licencia del usuario final

Guía de información del producto de Dell™



NOTA: este documento está disponible en formato PDF en la página support.dell.com.

¿Qué información busca?

- Cómo quitar y reemplazar componentes
- Especificaciones técnicas
- Cómo configurar los valores del sistema
- Cómo identificar y solucionar problemas

Dónde encontrarla

Guía del usuario de Dell OptiPlex™

Centro de ayuda y soporte técnico de Microsoft® Windows® XP

- 1 Haga clic en el botón **Inicio** y seleccione **Ayuda y soporte técnico**.
- 2 Haga clic en **Guías del usuario y del sistema** y seleccione **Guías del usuario**.

La *Guía del usuario* también está disponible en el CD *Drivers and Utilities* (Controladores y utilidades).

-
- Etiqueta de servicio y código de servicio urgente
 - Etiqueta de licencia de Microsoft Windows

Etiqueta de servicio y licencia de Microsoft Windows

Estas etiquetas se incluyen en el ordenador.

- Utilice la etiqueta de servicio para identificar el ordenador cuando visite la página support.dell.com o al ponerse en contacto con el soporte técnico.
- Cuando se ponga en contacto con el soporte técnico, especifique el código de servicio urgente a fin de gestionar mejor su llamada. El código de servicio urgente no está disponible en todos los países.



¿Qué información busca?	Dónde encontrarla
<ul style="list-style-type: none"> • Controladores más recientes para el ordenador • Respuestas a preguntas de servicio y soporte técnico • Conversaciones en línea con otros usuarios y soporte técnico • Documentación del ordenador 	<p data-bbox="739 239 1220 265">Página Web de soporte de Dell: support.dell.com</p> <p data-bbox="739 270 1290 331">NOTA: seleccione su zona para ver la página de soporte correspondiente.</p> <p data-bbox="739 343 1294 404">La página Web de soporte de Dell proporciona diversas herramientas en línea, incluidas las siguientes:</p> <ul style="list-style-type: none"> • Soluciones: consejos y sugerencias para la solución de problemas, artículos de técnicos y cursos en línea • Comunidad: conversaciones en línea con otros clientes de Dell • Actualizaciones: información de actualización de componentes, como por ejemplo la memoria, la unidad de disco duro y el sistema operativo • Atención al cliente: información de contacto, estado de los pedidos, información sobre garantías y reparaciones • Descargas: controladores, parches y actualizaciones de software • Consulta: documentación del ordenador, especificaciones de productos y documentos técnicos
<ul style="list-style-type: none"> • Estado de la llamada al servicio de reparación e historial de soporte técnico • Principales problemas técnicos del ordenador • Preguntas frecuentes • Descargas de archivos • Detalles sobre la configuración del ordenador • Contrato de servicio del ordenador 	<p data-bbox="739 831 1278 892">Página Web Dell Premier Support (soporte preferente): premiersupport.dell.com</p> <p data-bbox="739 897 1301 1017">La página Web Dell Premier Support está personalizada para empresas e instituciones gubernamentales y educativas. Es posible que esta página Web no esté disponible en todos los países.</p>
<ul style="list-style-type: none"> • Cómo utilizar Windows XP • Documentación del ordenador • Documentación de dispositivos (como un módem) 	<p data-bbox="739 1076 1202 1102">Centro de ayuda y soporte técnico de Windows</p> <ol style="list-style-type: none"> <li data-bbox="749 1112 1231 1173">1 Haga clic en el botón Inicio y seleccione Ayuda y soporte técnico. <li data-bbox="749 1178 1278 1239">2 Escriba una palabra o frase que describa el problema y, a continuación, haga clic en el icono de flecha. <li data-bbox="749 1244 1220 1270">3 Haga clic en el tema que describa el problema. <li data-bbox="749 1275 1252 1302">4 Siga las instrucciones que aparecen en la pantalla.

¿Qué información busca?

- Cómo reinstalar el sistema operativo

Dónde encontrarla

CD Operating System (Sistema operativo)

El sistema operativo ya está instalado en el ordenador. Para reinstalar el sistema operativo, utilice el CD *Operating System* (Sistema operativo). Para obtener instrucciones al respecto, consulte la *Guía del usuario* de OptiPlex.



Una vez que haya reinstalado el sistema operativo, utilice el CD *Drivers and Utilities* (Controladores y utilidades) para volver a instalar los controladores de los dispositivos suministrados con el ordenador.

La clave del producto del sistema operativo se encuentra en la etiqueta de licencia de Windows que está adherida en el ordenador.

NOTA: el color del CD varía según el sistema operativo solicitado.

-
- Número de modelo reglamentario
 - Tipo de chasis

DCTR

Chasis USFF (factor de forma ultra pequeño)

Acerca del ordenador

NOTA: si desea fijar el ordenador debajo de una mesa o en la pared, utilice el soporte de pared opcional. Para solicitar este soporte, póngase en contacto con Dell. Para obtener información sobre cómo ponerse en contacto con Dell, consulte la *Guía del usuario* en línea.

NOTA: para garantizar una ventilación adecuada, no obstruya las rejillas de ventilación.

Vista frontal

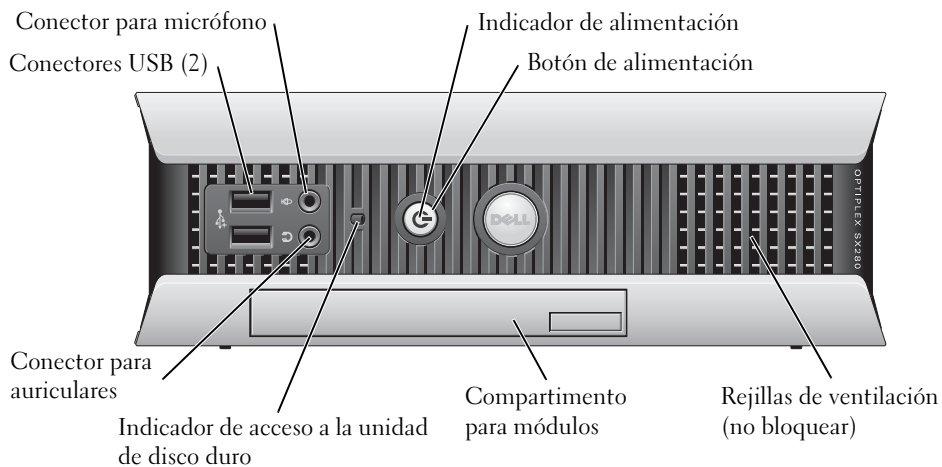

Vista lateral

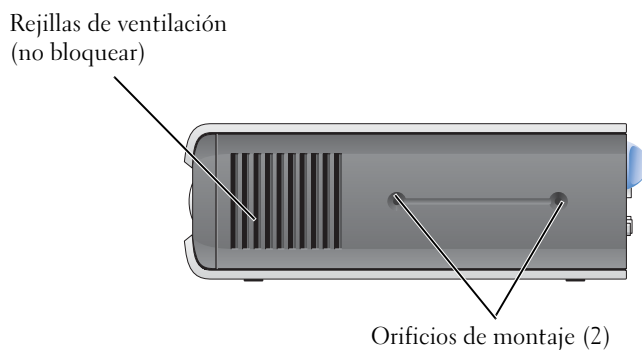

Vista posterior

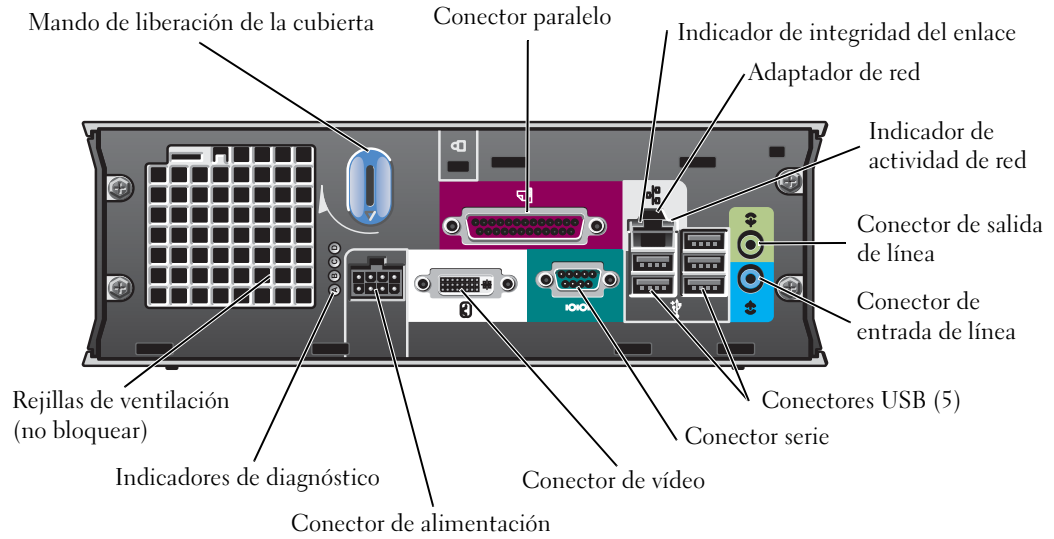

Cubierta de cables y adaptador de alimentación

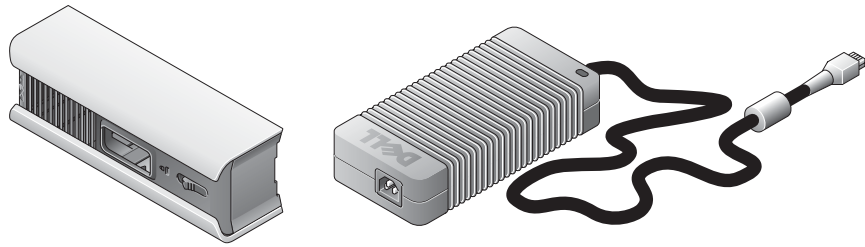

Configuración del ordenador

- ➔ **AVISO:** cuando realice la instalación del ordenador, fije todos los cables en la parte posterior del área de trabajo para evitar tirar de los cables, pisarlos o que se enreden.
- ➔ **AVISO:** para evitar que el ordenador se caliente excesivamente y se apague, no lo coloque en un área que no tenga una ventilación adecuada.
- ✍ **NOTA:** si ha solicitado un ordenador sin una unidad de disco duro, puede instalar una unidad mediante los rieles de la unidad que se incluyen dentro del ordenador (consulte "Instalación de una unidad de disco duro" en la página 16).

Determinación de la posición y la orientación del ordenador

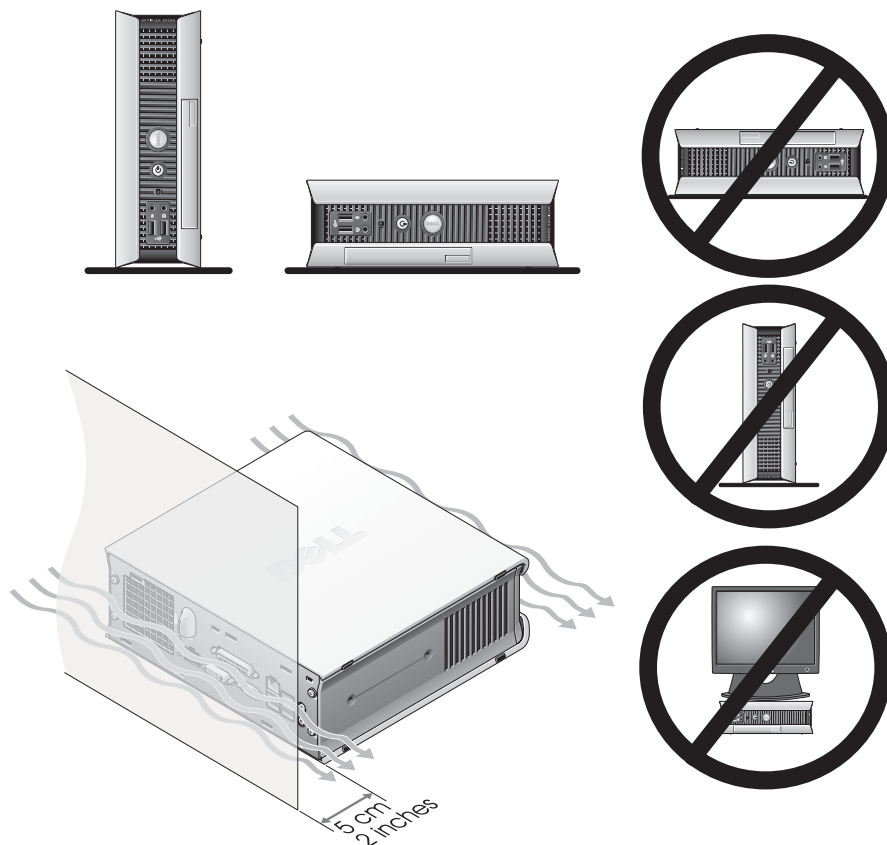

- ➔ **AVISO:** no coloque el monitor encima del ordenador. Utilice un soporte para monitor.

- ➔ **AVISO:** no coloque el ordenador boca abajo.
- ➔ **AVISO:** si el ordenador se encuentra en un entorno donde se producen fuertes vibraciones o si se instala bajo una superficie o en una pared, utilice el soporte de pared opcional. Para solicitar este soporte, póngase en contacto con Dell. Para obtener información sobre cómo ponerse en contacto con Dell, consulte la *Guía del usuario* en línea.
- ✍ **NOTA:** para garantizar una ventilación adecuada, coloque el ordenador a 5 cm como mínimo de una superficie vertical. No coloque el ordenador en un entorno cerrado sin ventilación.

Instalación de un dispositivo en el compartimento para módulos

Puede instalar un dispositivo portátil de Dell™ (como una unidad de disquete, una unidad de CD/DVD o una segunda unidad de disco duro) en el compartimento para módulos. El ordenador Dell se entrega con una unidad de CD/DVD o un compartimento de unidad (con paneles de relleno) instalado en el compartimento para módulos.

Como medida de seguridad, el ordenador cuenta con un interruptor de bloqueo de módulo para fijar un dispositivo al compartimento para módulos. Para acceder a este interruptor, extraiga la cubierta del ordenador (consulte “Extracción de la cubierta del ordenador” en la página 17).

Para reforzar la seguridad, también puede fijar un dispositivo en el compartimento para módulos utilizando el tornillo de dispositivo suministrado con el ordenador (se entrega por separado).

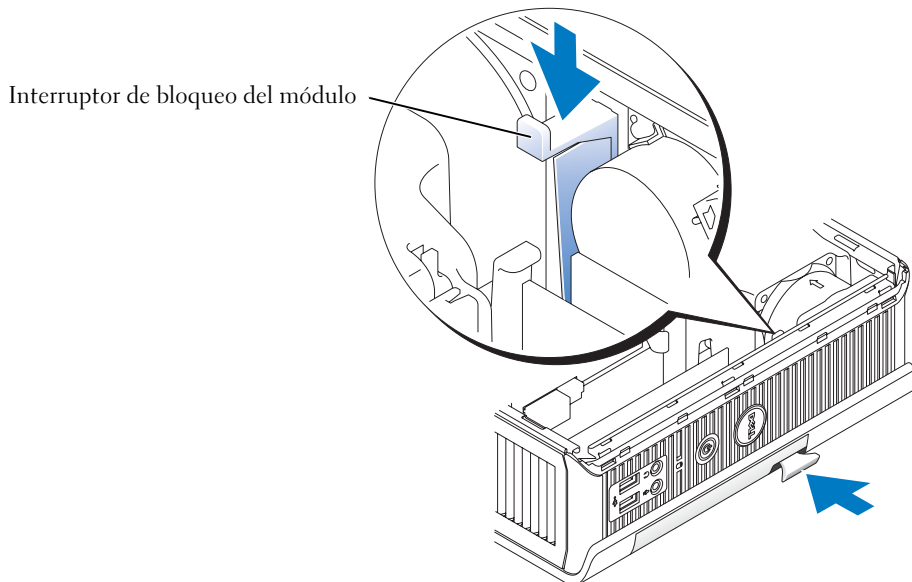

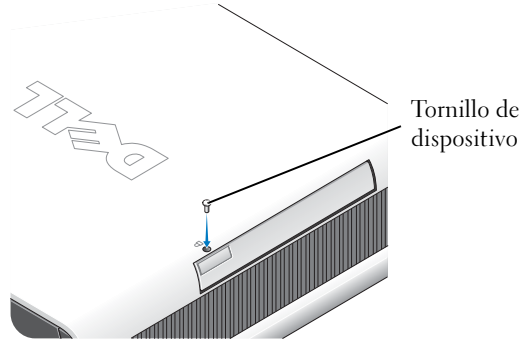

Conexión de dispositivos externos

⚠ PRECAUCIÓN: antes de realizar cualquiera de los procedimientos descritos en esta sección, siga las instrucciones de seguridad incluidas en la *Guía de información del producto*.

Debe llevar a cabo todos los pasos para configurar correctamente el ordenador. Consulte las figuras correspondientes que se muestran después de las instrucciones.

- 1 Utilice los conectores USB de la parte posterior del ordenador para conectar el teclado y el ratón.
- 2 Conecte el cable del módem o de red.

➡ AVISO: para conectar un cable de red, primero debe enchufarlo en la toma de red de la pared y, después, en el ordenador.

Inserte el cable de red, no la línea telefónica, en el conector de red. Si dispone de un módem opcional, conecte la línea telefónica al módem.



➡ AVISO: no conecte el cable del módem al adaptador de red. El voltaje de las comunicaciones telefónicas puede dañar el adaptador de red.

- 3 Conecte el monitor.

Alinee e inserte suavemente el cable del monitor para evitar que se doblen las patillas. Apriete los tornillos que hay en los conectores de los cables.

📎 NOTA: algunos monitores tienen el conector de vídeo debajo de la parte posterior de la pantalla. Consulte la documentación incluida con el monitor para conocer las ubicaciones de los conectores.

- 4 Conecte los altavoces.

- 5 Conecte los cables de alimentación al ordenador, al monitor y a los dispositivos, e inserte el otro extremo de los cables en las tomas eléctricas.
 - 6 Presione los botones de alimentación para encender el ordenador y el monitor.
-  **NOTA:** antes de instalar cualquier dispositivo o software que no se haya entregado con el ordenador, lea la documentación que se incluye con el software o dispositivo, o póngase en contacto con el proveedor para comprobar que el software o dispositivo es compatible con el ordenador y el sistema operativo.
-  **NOTA:** su ordenador puede ser ligeramente distinto del que se muestra en las figuras de instalación siguientes.

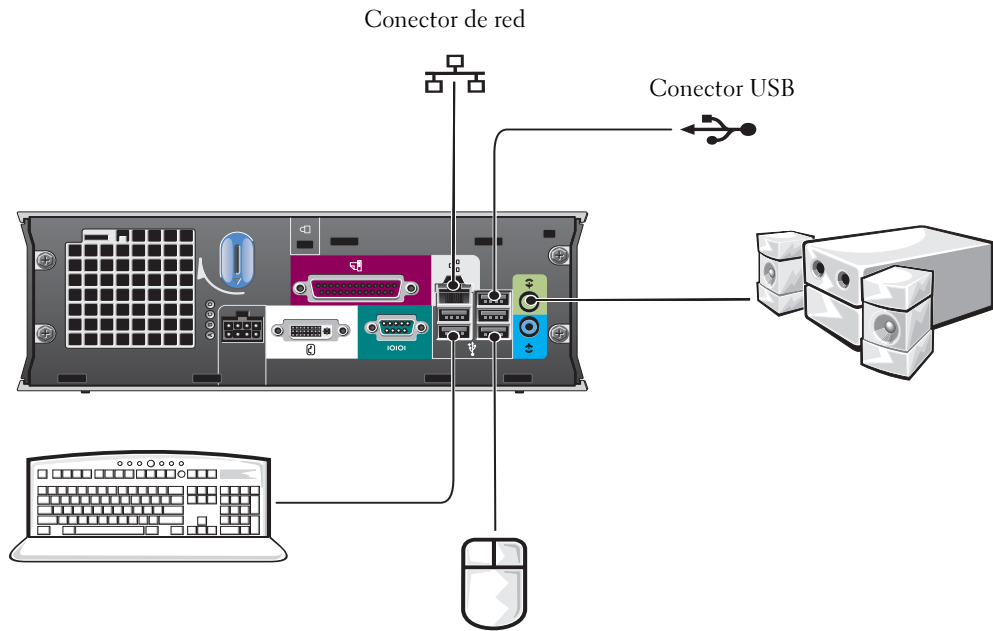

Conexión de un monitor DVI

Si dispone de un monitor compatible con DVI, enchufe el cable del monitor en el conector de pantalla DVI de color blanco del panel posterior del ordenador.

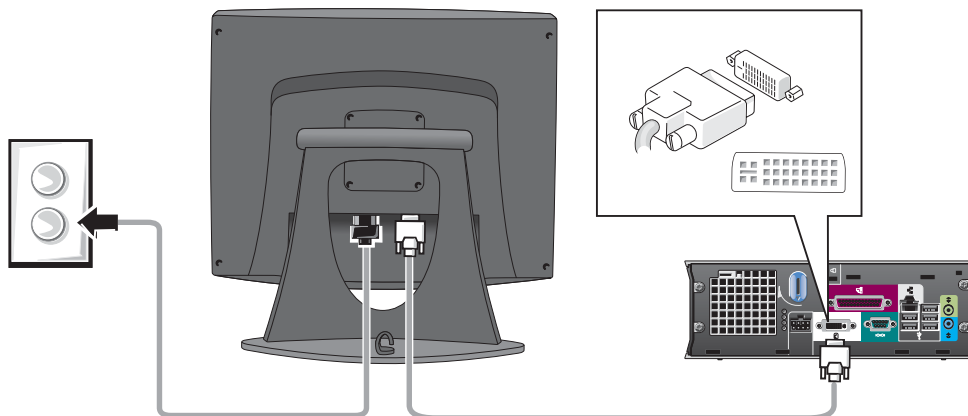

Conexión de un monitor VGA

Si dispone de un monitor compatible con VGA, utilice el cable adaptador para conectar el cable del monitor al conector de pantalla DVI de color blanco situado en el panel posterior del ordenador.

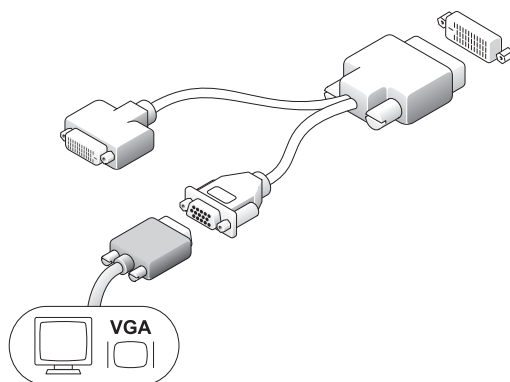

Conexión de dos monitores

Utilice el cable adaptador para conectar el monitor VGA y el monitor DVI al conector de pantalla DVI de color blanco situado en el panel posterior del ordenador.

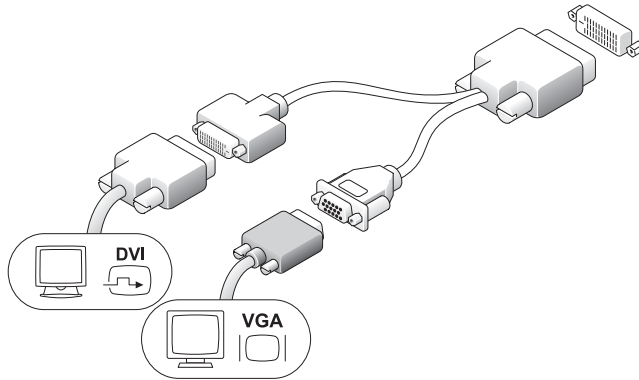

Instalación de una unidad de disco duro

⚠ PRECAUCIÓN: antes de realizar cualquiera de los procedimientos descritos en esta sección, siga las instrucciones de seguridad incluidas en la *Guía de información del producto*.

- 1 Si va a instalar una nueva unidad, fije los rieles de unidad, situados dentro de la cubierta, a la unidad nueva.
- 2 Conecte los cables de datos y de alimentación a los conectores de la unidad de disco duro, procurando no doblar ninguna patilla.
- 3 Deslice la unidad de disco duro hacia el interior del soporte.

Conexión del adaptador de CA

⚠ PRECAUCIÓN: antes de realizar cualquiera de los procedimientos descritos en esta sección, siga las instrucciones de seguridad incluidas en la *Guía de información del producto*.

- 1 Conecte el adaptador de alimentación al conector situado en la parte posterior del ordenador. Para que la conexión resulte segura, compruebe que el pasador queda bien encajado. Se oirá un clic.
- 2 Conecte un cable de alimentación al adaptador de alimentación.
- 3 Si el conector del cable de alimentación del ordenador tiene un borne de conexión a tierra y decide conectarlo, continúe con el paso 4. Si decide no conectarlo, vaya al paso 5.

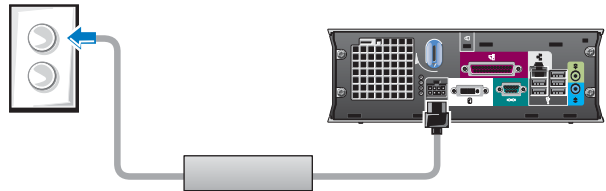

⚠ PRECAUCIÓN: si el cable de alimentación o el adaptador incluyen un conductor de tierra de color verde para la conexión a una toma eléctrica, **no permita** el contacto entre el conductor de tierra verde y los cables de alimentación, ya que esto puede provocar una descarga eléctrica, un incendio o daños en el ordenador (consulte la figura siguiente).

- 4 Conecte el conector de tierra metálico a la conexión a tierra de la toma eléctrica (consulte la figura siguiente):
 - a Afloje la conexión a tierra.
 - b Deslice el conector de tierra metálico por detrás de la conexión a tierra y, a continuación, fije la conexión a tierra.

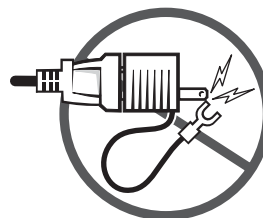

- 5 Conecte el cable de alimentación de CA a la toma eléctrica.

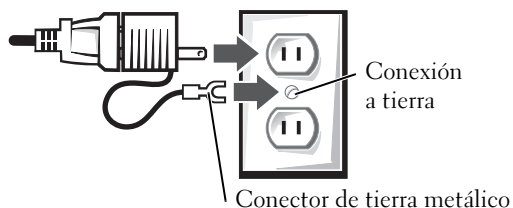

Fijación de la cubierta de cables opcional

- 1 Asegúrese de que todos los cables de dispositivos externos pasen por el orificio de la cubierta de cables y estén conectados al panel posterior del ordenador.
- 2 Sujete la parte inferior de la cubierta de cables y alinee las cuatro lengüetas con las cuatro ranuras del panel posterior del ordenador.
- 3 Inserte las lengüetas en las ranuras y deslice la cubierta de cables hacia los indicadores de diagnóstico (consulte la figura) hasta que quede bien encajada.
- 4 Instale un dispositivo de seguridad en la ranura para cable de seguridad (opcional).

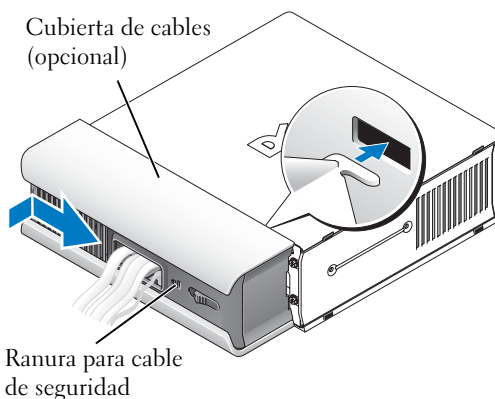

Interior del ordenador

Extracción de la cubierta del ordenador

⚠ PRECAUCIÓN: antes de realizar cualquiera de los procedimientos descritos en esta sección, siga las instrucciones de seguridad incluidas en la *Guía de información del producto*.

⚠ PRECAUCIÓN: para evitar las descargas eléctricas, desenchufe siempre el ordenador del adaptador antes de extraer la cubierta.

⚠ PRECAUCIÓN: para evitar que los componentes internos del ordenador resulten dañados por descargas electrostáticas, antes de tocar cualquiera de sus componentes electrónicos, descargue la electricidad estática de su cuerpo. Para ello, toque una superficie metálica sin pintar del chasis del ordenador.

- 1 Retire la cubierta del ordenador.
 - a Gire el mando de liberación de la cubierta en el sentido de las agujas del reloj, como se muestra en la figura.
 - b Deslice la cubierta del ordenador 1 cm hacia delante o hasta que se detenga y, a continuación, levántela.

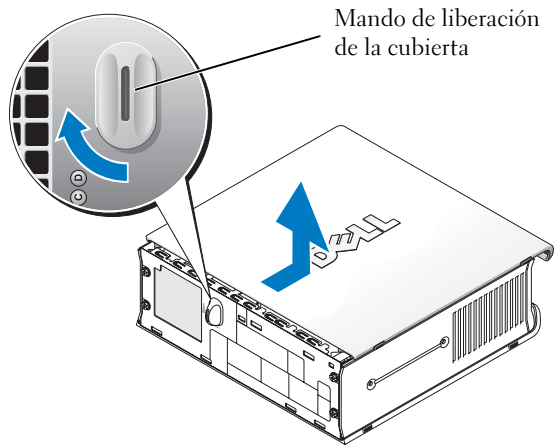

Vista interior

Cubierta del ventilador del disipador de calor del procesador

Interruptor de intrusión en el chasis

Ranura para cable de seguridad

Altavoz (opcional)

Módulos de memoria (2)

Unidad de disco duro

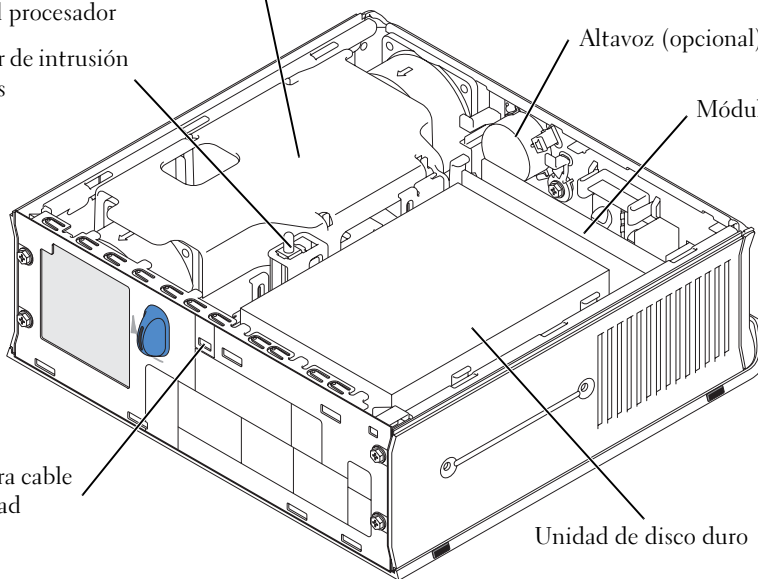

Colocación de la cubierta del ordenador

! **PRECAUCIÓN:** antes de realizar cualquiera de los procedimientos descritos en esta sección, siga las instrucciones de seguridad incluidas en la *Guía de información del producto*.

- 1 Vuelva a colocar la cubierta:
 - a Baje y alinee la cubierta con la estructura metálica del ordenador.
 - b Deslice la cubierta hasta que encaje en su sitio.
- 2 Conecte el ordenador al adaptador de corriente, conecte los dispositivos a las tomas eléctricas y enciéndalos.

Si el detector de intrusión en el chasis está activado, aparecerá este mensaje en la pantalla después del siguiente inicio del ordenador:

```
ALERT! Cover was previously removed!
```

- 3 Desactive el estado de intrusión en el chasis abriendo la configuración del sistema y seleccionando **Clear** (Borrar) bajo la opción **Intrusion Status** (Estado de intrusión). Para obtener información sobre el detector de intrusión en el chasis, consulte la *Guía del usuario* en línea.

✍ **NOTA:** si otra persona ha asignado una contraseña de administrador, póngase en contacto con el administrador de red para obtener información sobre cómo restablecer el detector de intrusión en el chasis.

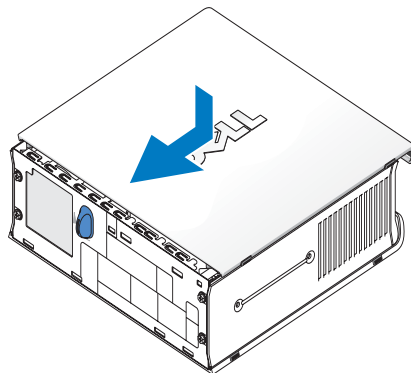

Solución de problemas

Dell proporciona varias herramientas de ayuda en caso de que el ordenador no funcione del modo esperado. Para obtener la información sobre solución de problemas más reciente disponible para su ordenador, consulte la página Web de soporte de Dell en support.dell.com.

Si surge algún problema con el ordenador que requiera asistencia por parte de Dell, escriba una descripción detallada del error, los códigos de sonido o los patrones de los indicadores de diagnóstico, anote el código de servicio urgente y la etiqueta de servicio debajo, y póngase en contacto con Dell desde la misma ubicación que su ordenador.

Consulte “Localización de información” en la página 5 para ver un ejemplo de código de servicio urgente y de etiqueta de servicio.

Código de servicio urgente: _____

Etiqueta de servicio: _____

Diagnósticos Dell

 **PRECAUCIÓN:** antes de realizar cualquiera de los procedimientos descritos en esta sección, siga las instrucciones de seguridad incluidas en la *Guía de información del producto*.

Cuándo utilizar los Diagnósticos Dell

Si tiene problemas con el ordenador, realice las comprobaciones descritas en “Configuración del ordenador” en la página 11 y ejecute los Diagnósticos Dell antes de ponerse en contacto con Dell para solicitar asistencia técnica.

 **AVISO:** los Diagnósticos Dell sólo funcionan en los ordenadores Dell™.

Abra la configuración del sistema, revise la información de configuración del ordenador y compruebe que el dispositivo que desea probar se muestra en la configuración del sistema y está activo. Para obtener información sobre la configuración del sistema, consulte la *Guía del usuario* en línea.

Inicie los Diagnósticos Dell desde la unidad de disco duro (consulte “Inicio de los Diagnósticos Dell desde la unidad de disco duro” en la página 20) o desde el CD *Drivers and Utilities* (Controladores y utilidades), conocido también como ResourceCD (consulte “Inicio de los Diagnósticos Dell desde el CD Drivers and Utilities (Controladores y utilidades)” en la página 21).

Inicio de los Diagnósticos Dell desde la unidad de disco duro

- 1 Encienda (o reinicie) el ordenador.
- 2 Cuando aparezca el logotipo de DELL™, pulse <F12> inmediatamente.

 **NOTA:** si aparece un mensaje que informa de que no se ha encontrado ninguna partición de utilidades de diagnóstico, consulte “Inicio de los Diagnósticos Dell desde el CD Drivers and Utilities (Controladores y utilidades)” en la página 21.

Si no lo hace inmediatamente y aparece el logotipo del sistema operativo, espere hasta que aparezca el escritorio de Microsoft® Windows®. A continuación, apague el ordenador y vuelva a intentarlo. Para obtener información sobre cómo apagar el ordenador, consulte la *Guía del usuario* en línea.

- 3 Cuando aparezca la lista de dispositivos de arranque, resalte la opción **Boot to Utility Partition** (Arrancar desde partición de utilidades) y pulse <Intro>.
- 4 Cuando aparezca la pantalla **Main Menu** (Menú principal) de Diagnósticos Dell, seleccione la prueba que desee ejecutar (consulte la página 21).

Inicio de los Diagnósticos Dell desde el CD Drivers and Utilities (Controladores y utilidades)

- 1 Inserte el CD *Drivers and Utilities* (Controladores y utilidades).
- 2 Apague el ordenador y reinicielo.

Cuando aparezca el logotipo de DELL, pulse <F12> inmediatamente.

Si tarda demasiado y aparece el logotipo de Windows, espere hasta que se muestre el escritorio de Windows. A continuación, apague el ordenador y vuelva a intentarlo.

 **NOTA:** los pasos siguientes modifican la secuencia de arranque sólo por una vez. En el siguiente inicio, el ordenador arranca con los dispositivos especificados en la configuración del sistema.

- 3 Cuando aparezca la lista de dispositivos de arranque, resalte la opción **Onboard or USB CD-ROM** (CD-ROM USB o integrado) y pulse <Intro>.
- 4 Seleccione la opción **Onboard or USB CD-ROM Device** (Dispositivo de CD-ROM USB o integrado) en el menú de arranque del CD.
- 5 Seleccione la opción **Boot from CD-ROM** (Arrancar desde el CD-ROM) en el menú que aparece.
- 6 Escriba 1 para iniciar el menú de ResourceCD.
- 7 Escriba 2 para iniciar los Diagnósticos Dell.
- 8 Seleccione **Run the 32 Bit Dell Diagnostics** (Ejecutar los Diagnósticos Dell de 32 bits) en la lista numerada. Si aparecen varias versiones, seleccione la versión apropiada para su ordenador.
- 9 Cuando aparezca la pantalla **Main Menu** (Menú principal) de Diagnósticos Dell, seleccione la prueba que desee ejecutar (consulte la página 21).

Menú principal de los Diagnósticos Dell

- 1 Después de cargar los Diagnósticos Dell y de que aparezca la pantalla **Main Menu** (Menú principal), haga clic en el botón correspondiente a la opción que desee.

Opción	Función
Express Test (Prueba rápida)	Realiza una prueba rápida de los dispositivos. Esta prueba suele durar entre 10 y 20 minutos, y no requiere la intervención del usuario. Ejecute Express Test (Prueba rápida) primero para aumentar la posibilidad de realizar un seguimiento del problema rápidamente.
Extended Test (Prueba extendida)	Realiza una prueba completa de los dispositivos. Esta prueba suele durar una hora o más, y requiere que el usuario responda a preguntas periódicamente.
Custom Test (Prueba personalizada)	Prueba un dispositivo específico. Es posible personalizar las pruebas que se van a ejecutar.
Symptom Tree (Árbol de síntomas)	Enumera los síntomas más comunes encontrados y permite seleccionar una prueba en función del síntoma del problema que ha surgido.

- 2 Si se detecta un problema durante una prueba, aparece un mensaje con el código de error y una descripción del problema. Anote el código de error y la descripción del problema, y siga las instrucciones que se muestran en la pantalla.

Si no puede resolver la condición de error, póngase en contacto con Dell.

 **NOTA:** la etiqueta de servicio del ordenador se indica en la parte superior de cada pantalla de prueba. Si se pone en contacto con Dell, el soporte técnico le solicitará información de la etiqueta de servicio.

- 3 Si ejecuta una prueba mediante la opción **Custom Test** (Prueba personalizada) o **Symptom Tree** (Árbol de síntomas), seleccione la ficha correspondiente como se describe en la tabla siguiente para obtener más información.

Ficha	Función
Results (Resultados)	Muestra los resultados de la prueba y las condiciones de error encontradas.
Errors (Errores)	Muestra las condiciones de error encontradas, los códigos de error y la descripción del problema.
Help (Ayuda)	Describe la prueba y puede indicar los requisitos para ejecutarla.
Configuration (Configuración)	Muestra la configuración de hardware del dispositivo seleccionado. Los Diagnósticos Dell obtienen información de configuración de todos los dispositivos a partir de la configuración del sistema, la memoria y varias pruebas internas, y muestran dicha información en la lista de dispositivos del panel izquierdo de la pantalla. Es posible que en la lista de dispositivos no se muestren los nombres de todos los componentes instalados en el ordenador ni de todos los dispositivos conectados a él.
Parameters (Parámetros)	Permite personalizar la prueba cambiando su configuración.

- 4 Cuando finalicen las pruebas, si está ejecutando los Diagnósticos Dell desde el CD *Drivers and Utilities* (Controladores y utilidades), extraiga el CD.
- 5 Cierre la pantalla de la prueba para volver a la pantalla **Main Menu** (Menú principal). Para salir de los Diagnósticos Dell y reiniciar el ordenador, cierre la pantalla **Main Menu** (Menú principal).

Indicador luminoso de fuente de alimentación

Estado del indicador luminoso	Estado de la unidad de fuente de alimentación	Descripción	Solución de problemas
Apagado	No hay CA o se ha producido una condición de error	Indica que la fuente de alimentación no recibe alimentación de una toma eléctrica, o que la fuente de alimentación se ha interrumpido debido a una condición de error.	<p>Asegúrese de que la toma eléctrica funciona; para ello, pruébela con otro dispositivo, por ejemplo, una lámpara.</p> <p>Compruebe que el cable de alimentación de CA esté conectado correctamente a la fuente de alimentación. Si es necesario, vuelva a conectar el cable de CA a la fuente de alimentación.</p> <p>Desconecte el cable de alimentación de CA de la fuente de alimentación y el cable de CC del ordeandor durante al menos diez segundos. Vuelva a conectar el cable de alimentación de CA a la fuente de alimentación. El indicador luminoso de la fuente de alimentación mostrará una luz amarilla. Vuelva a conectar el cable de CC al ordenador. El indicador luminoso de la fuente de alimentación mostrará una luz verde.</p>
Amarillo	Hay CA, no se carga	Indica que la fuente de alimentación está conectada a una toma eléctrica que funciona, pero que no está conectada al ordenador.	Compruebe que la fuente de alimentación esté conectada completamente al ordenador y que el pasador de retención esté encajado. Vuelva a realizar la conexión, si es necesario.
Verde	Hay CA, alimentación para la carga	Indica que la fuente de alimentación recibe corriente de la toma eléctrica y que está conectada correctamente al ordenador.	Compruebe el indicador luminoso del botón de alimentación y consulte “Indicadores luminosos del sistema” en la página 24.

Indicadores luminosos del sistema

Los indicadores del botón de alimentación y de la unidad de disco duro pueden indicar un problema del ordenador.





Indicador de alimentación	Descripción del problema	Solución recomendada
Indicador de alimentación iluminado con una luz verde continua y ningún código de sonido, pero el ordenador se bloquea durante la prueba POST	Puede ser que un dispositivo integrado en la placa base sea defectuoso.	Consulte “Indicadores de diagnóstico” en la página 25 para ver si se identifica el problema específico. Si no se identifica el problema, póngase en contacto con Dell para solicitar asistencia técnica.
Indicador de alimentación con una luz verde continua y ningún código de sonido ni vídeo durante la prueba POST	El monitor puede ser defectuoso o puede haberse instalado incorrectamente.	Consulte “Indicadores de diagnóstico” en la página 25 para ver si se identifica el problema específico.
Luz verde continua y un código de sonido durante la prueba POST	Se ha detectado un problema durante la ejecución del BIOS.	Para obtener instrucciones sobre cómo identificar los códigos de sonido, consulte “Ejecución de los Diagnósticos de la unidad de disco duro IDE de Dell™” en la página 29. Además, consulte los indicadores de diagnóstico para intentar identificar el problema específico.
Luz amarilla continua	Los Diagnósticos Dell están ejecutando una prueba, o un dispositivo de la placa base puede que esté defectuoso o instalado incorrectamente.	Si se están ejecutando los Diagnósticos Dell, deje que termine la prueba. Consulte “Indicadores de diagnóstico” en la página 25 para ver si se identifica el problema específico. Si el ordenador no arranca, póngase en contacto con Dell para solicitar asistencia técnica.
Luz verde intermitente que después se apaga	Existe un error de configuración.	Consulte “Indicadores de diagnóstico” en la página 25 para ver si se identifica el problema específico.
Luz verde intermitente	El ordenador se encuentra en el estado de suspensión (en Microsoft® Windows® 2000 y Windows XP).	Presione el botón de alimentación para activar el ordenador.
Luz verde continua	La alimentación está activada y el ordenador funciona normalmente.	No es necesaria ninguna acción correctora.

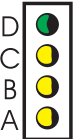
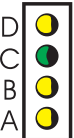

Indicadores de diagnóstico

⚠ PRECAUCIÓN: antes de realizar cualquiera de los procedimientos descritos en esta sección, siga las instrucciones de seguridad incluidas en la *Guía de información del producto*.

Para ayudarle a solucionar un problema, el ordenador dispone de cuatro indicadores luminosos marcados como “A”, “B”, “C” y “D” en el panel posterior (consulte la página 10). Los indicadores pueden ser de color amarillo o verde. Cuando el ordenador se inicia normalmente, los patrones o códigos de los indicadores luminosos cambian a medida que avanza el proceso de arranque. Si la parte de la POST correspondiente al inicio del sistema se completa correctamente, los cuatro indicadores emiten una luz verde continua. Si se producen errores durante el proceso de la POST, el patrón mostrado en los indicadores luminosos puede ayudar a identificar en qué punto del proceso se ha detenido el ordenador.

Patrón de los indicadores	Descripción del problema	Solución recomendada
	<p>Apagado El ordenador se encuentra en una condición de apagado normal, o se ha producido un posible error previo al BIOS.</p>	<p>Enchufe el ordenador a una toma eléctrica que funcione y presione el botón de alimentación.</p>
	<p>Verde Se ha producido un posible error del BIOS, o el ordenador se encuentra en modo de recuperación.</p>	<p>Ejecute la utilidad de recuperación del BIOS, espere a que se complete la recuperación y reinicie el ordenador.</p>
	<p>Amarillo Se ha producido un posible error en el procesador.</p>	<p>Vuelva a instalar el procesador y reinicie el ordenador. Para obtener información sobre cómo reinstalar el procesador, consulte la <i>Guía del usuario</i> en línea.</p>

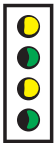
Patrón de los indicadores	Descripción del problema	Solución recomendada
	<p>Verde Verde Amarillo Verde Amarillo</p> <p>Se detectan los módulos de memoria, pero se ha producido un error de la memoria.</p>	<ul style="list-style-type: none"> • Si tiene instalado un módulo de memoria, vuelva a instalarlo y reinicie el ordenador. Para obtener información sobre cómo reinstalar el módulo de memoria, consulte la <i>Guía del usuario</i> en línea. • Si tiene instalados dos módulos de memoria, extraígalos, vuelva a instalar un módulo y reinicie el ordenador. Si el ordenador se inicia normalmente, vuelva a instalar otro módulo. • Si dispone de otra memoria del mismo tipo que funcione, instálela en el ordenador. • Si el problema persiste, póngase en contacto con Dell.
	<p>Amarillo Verde Verde Verde Amarillo</p> <p>Se ha producido un posible error en la unidad de disquete o de disco duro.</p>	<p>Vuelva a conectar todos los cables de alimentación y de datos, y reinicie el ordenador.</p>
	<p>Verde Verde Verde Verde Amarillo</p> <p>Se ha producido un posible error de USB.</p>	<p>Reinstale todos los dispositivos USB, compruebe las conexiones de los cables y reinicie el ordenador.</p>
	<p>Amarillo Amarillo Amarillo Amarillo Verde</p> <p>No se detecta ningún módulo de memoria.</p>	<ul style="list-style-type: none"> • Si tiene instalado un módulo de memoria, vuelva a instalarlo y reinicie el ordenador. Para obtener información sobre cómo reinstalar el módulo de memoria, consulte la <i>Guía del usuario</i> en línea. • Si tiene instalados dos módulos de memoria, extraígalos, vuelva a instalar un módulo y reinicie el ordenador. Si el ordenador se inicia normalmente, vuelva a instalar otro módulo. • Si dispone de otra memoria del mismo tipo que funcione, instálela en el ordenador. • Si el problema persiste, póngase en contacto con Dell.

Patrón de los indicadores	Descripción del problema	Solución recomendada
	<p>Amarillo Verde Amarillo Verde</p> <p>Se detectan módulos de memoria, pero existe un error de configuración o de compatibilidad de la memoria.</p>	<ul style="list-style-type: none"> • Asegúrese de que no existen requisitos especiales para la colocación del conector o del módulo de memoria. Para obtener información sobre los módulos de memoria, consulte la <i>Guía del usuario</i> en línea. • Verifique que los módulos de memoria que instala sean compatibles con el ordenador. • Si el problema persiste, póngase en contacto con Dell.
	<p>Amarillo Verde Verde Verde</p> <p>Se ha producido un error anterior al arranque.</p>	<ul style="list-style-type: none"> • Compruebe que los cables de las unidades de disco duro, CD y DVD estén conectados correctamente a la placa base. • Compruebe el mensaje del ordenador que aparece en la pantalla. • Si el problema persiste, póngase en contacto con Dell.
	<p>Verde Verde Verde Verde</p> <p>El ordenador se encuentra en condiciones normales de funcionamiento después de la POST.</p>	<p>Ninguna.</p>

Códigos de sonido

El ordenador puede emitir una serie de sonidos durante el arranque, si el monitor no puede mostrar errores o problemas. Esta serie de sonidos, llamados códigos de sonido, identifican un problema. Un código de sonido posible (código 1-3-1) consta de un sonido, una secuencia de tres sonidos y, a continuación, otro sonido. Este código de sonido indica que el ordenador ha detectado un problema de memoria.

Si el ordenador emite sonidos durante el arranque:

- 1** Anote el código de sonido.
- 2** Para identificar una causa más grave, consulte “Diagnósticos Dell” en la página 20.
- 3** Póngase en contacto con Dell para solicitar asistencia técnica.

Código	Causa	Código	Causa
1-1-2	Error de registro del microprocesador	3-3-4	Error de la prueba de la memoria de vídeo
1-1-3	Error de escritura/lectura de NVRAM	3-4-1	Error de inicialización de la pantalla
1-1-4	Error de suma de comprobación de ROM del BIOS.	3-4-2	Error en el barrido de la pantalla
1-2-1	Error del temporizador de intervalos programable	3-4-3	Error de búsqueda de la memoria ROM de vídeo
1-2-2	Error de inicialización de DMA	4-2-1	No hay pulsos del temporizador
1-2-3	Error de escritura/lectura del registro de páginas DMA	4-2-2	Error de apagado
1-3	Error de la prueba de la memoria de vídeo	4-2-3	Error en la puerta A20
De 1-3-1 a 2-4-4	La memoria no se utiliza o no se identifica correctamente	4-2-4	Interrupción inesperada en modo protegido
3-1-1	Error del registro DMA esclavo	4-3-1	Error en la memoria por encima de la dirección 0FFFFh
3-1-2	Error del registro del DMA maestro	4-3-3	Error en el contador 2 del chip del temporizador
3-1-3	Error del registro maestro de enmascaramiento de interrupciones	4-3-4	El reloj de hora se ha parado
3-1-4	Error del registro esclavo de enmascaramiento de interrupciones	4-4-1	Error de la prueba de puerto paralelo o serie
3-2-2	Error de la carga del vector de interrupción	4-4-2	Error al descomprimir el código en la memoria duplicada
3-2-4	Error de la prueba de la controladora del teclado	4-4-3	Error de la prueba del coprocesador matemático
3-3-1	Pérdida de la alimentación de la NVRAM	4-4-4	Error de la prueba caché
3-3-2	Configuración de NVRAM no válida		

Ejecución de los Diagnósticos de la unidad de disco duro IDE de Dell™

Los Diagnósticos de la unidad de disco duro IDE de Dell son una utilidad que sirve para probar la unidad de disco duro a fin de solucionar problemas o confirmar la existencia de errores en dicha unidad.

- 1 Encienda el ordenador (si ya está encendido, reinícielo).
- 2 Cuando aparezca F2 = Setup (F2 = Configuración) en la esquina superior derecha de la pantalla, pulse <Ctrl><Alt><D>.
- 3 Siga las instrucciones que aparecen en la pantalla.

Si se indica un error, consulte “Problemas con la unidad de disco duro” en la *Guía del usuario*.

Solución de incompatibilidades de software y hardware

Si un dispositivo no se detecta durante la instalación del sistema operativo o bien se detecta pero no está configurado correctamente, puede utilizar el solucionador de problemas de hardware para resolver la incompatibilidad. En el sistema operativo Microsoft® Windows® 2000, también puede utilizar el Administrador de dispositivos para resolver las incompatibilidades.

Windows XP

Para resolver incompatibilidades mediante el solucionador de problemas de hardware:

- 1 Haga clic en el botón **Inicio** y seleccione **Ayuda y soporte técnico**.
- 2 Escriba **solucionador de problemas de hardware** en el campo **Buscar** y haga clic en la flecha para iniciar la búsqueda.
- 3 Haga clic en **Solucionador de problemas de hardware** en la lista **Resultado de la búsqueda**.
- 4 En la lista **Solucionador de problemas de hardware**, haga clic en **Necesito resolver un conflicto de hardware en mi equipo** y, a continuación, haga clic en **Siguiente**.

Windows 2000

Para resolver las incompatibilidades con el Administrador de dispositivos, siga estos pasos:

- 1 Haga clic en el botón **Inicio**, seleccione **Configuración** y haga clic en **Panel de control**.
- 2 En la ventana **Panel de control**, haga doble clic en **Sistema**.
- 3 Seleccione la ficha **Hardware**.
- 4 Haga clic en **Administrador de dispositivos**.
- 5 Haga clic en **Ver** y seleccione **Recursos por conexión**.
- 6 Haga doble clic en **Solicitud de interrupción (IRQ)**.

Los dispositivos que no están configurados correctamente se indican mediante un signo de admiración (!) de color amarillo o bien mediante una x de color rojo si se ha desactivado el dispositivo.

- 7 Haga doble clic en uno de los dispositivos marcados con un signo de admiración; aparecerá la ventana **Propiedades**.

En el área de estado **Dispositivo** de la ventana **Propiedades** se indican las tarjetas y los dispositivos que deben configurarse de nuevo.

- 8 Vuelva a configurar los dispositivos o desinstálelos desde el Administrador de dispositivos. Para obtener información sobre cómo configurar un dispositivo, consulte la documentación que se le entregó con éste.

Para resolver incompatibilidades mediante el solucionador de problemas de hardware:

- 1 Haga clic en el botón **Inicio** y seleccione **Ayuda**.
- 2 En la ficha **Contenido**, haga clic en **Solucionar problemas y mantenimiento**, haga clic en **Solucionadores de problemas de Windows 2000** y, a continuación, haga clic en **Hardware**.
- 3 En la lista **Solucionador de problemas de hardware**, haga clic en **Necesito resolver un conflicto de hardware en mi equipo** y, a continuación, haga clic en **Siguiente**.

Uso de la función Restaurar sistema de Microsoft® Windows® XP

El sistema operativo Microsoft® Windows® XP dispone de la función Restaurar sistema que permite regresar a un estado operativo anterior del ordenador (sin que esto afecte a los archivos de datos) si los cambios efectuados en el hardware, en el software o en otros parámetros del sistema han dejado el ordenador en un estado operativo no deseado. Consulte el Centro de ayuda y soporte técnico de Windows para obtener información sobre cómo utilizar la función Restaurar sistema.

 **AVISO:** realice copias de seguridad periódicas de los archivos de datos. La función Restaurar sistema no supervisa ni recupera los archivos de datos.

Creación de un punto de restauración

- 1 Haga clic en el botón **Inicio** y seleccione **Ayuda y soporte técnico**.
- 2 Haga clic en **Restaurar sistema**.
- 3 Siga las instrucciones que aparecen en la pantalla.

Restauración del ordenador a un estado operativo anterior

 **AVISO:** antes de restaurar el ordenador a un estado operativo anterior, guarde y cierre todos los archivos y programas abiertos. No modifique, abra ni suprima ningún archivo ni programa hasta que la restauración del sistema haya finalizado.

- 1 Haga clic en el botón **Inicio**, seleccione **Todos los programas**→ **Accesorios**→ **Herramientas del sistema** y, a continuación, haga clic en **Restaurar sistema**.
- 2 Asegúrese de que la opción **Restaurar mi equipo a un estado anterior** está seleccionada y haga clic en **Siguiente**.

- 3 En el calendario, haga clic en la fecha a la que desea restaurar el ordenador.

La pantalla **Seleccione un punto de restauración** proporciona un calendario que permite ver y seleccionar puntos de restauración. Todas las fechas con puntos de restauración disponibles aparecen en negrita.

- 4 Seleccione un punto de restauración y haga clic en **Siguiente**.

Si una fecha sólo tiene un punto de restauración, éste se selecciona automáticamente. Si hay dos o más puntos de restauración disponibles, haga clic en el punto de restauración que prefiera.

- 5 Haga clic en **Siguiente**.

Cuando la función Restaurar sistema ha terminado de recopilar datos, aparece la pantalla **Restauración finalizada** y, a continuación, el ordenador se reinicia.

- 6 Una vez que se haya reiniciado el ordenador, haga clic en **Aceptar**.

Para cambiar el punto de restauración, puede repetir los pasos con otro punto de restauración o bien puede deshacer la restauración.

Cómo deshacer la última restauración del sistema



AVISO: antes de deshacer la última restauración del sistema, guarde y cierre todos los archivos y programas abiertos. No modifique, abra ni suprima ningún archivo ni programa hasta que la restauración del sistema haya finalizado.

- 1 Haga clic en el botón **Inicio**, seleccione **Todos los programas**→ **Accesorios**→ **Herramientas del sistema** y, a continuación, haga clic en **Restaurar sistema**.
- 2 Seleccione **Deshacer la última restauración** y haga clic en **Siguiente**.
- 3 Haga clic en **Siguiente**.
Aparece la pantalla **Restaurar sistema** y, a continuación, el ordenador se reinicia.
- 4 Una vez que se haya reiniciado el ordenador, haga clic en **Aceptar**.

Activación de la función Restaurar sistema

Si vuelve a instalar Windows XP con menos de 200 MB de espacio libre disponible en el disco duro, se desactivará automáticamente la función Restaurar sistema. Para ver si la función Restaurar sistema está activada:

- 1 Haga clic en el botón **Inicio** y seleccione **Panel de control**.
- 2 Haga clic en **Sistema**.
- 3 Seleccione la ficha **Restaurar sistema**.
- 4 Asegúrese de que la opción **Desactivar Restaurar sistema** no está seleccionada.

Reinstalación de Microsoft® Windows® XP

Antes de empezar

Si está pensando en volver a instalar el sistema operativo Windows XP para corregir un problema con un controlador instalado recientemente, intente primero solucionar el problema con la función de Windows XP Volver al controlador anterior. Para obtener información sobre la función Volver al controlador anterior, consulte la *Guía del usuario* en línea. Si con esto no se soluciona el problema, utilice la función Restaurar sistema (consulte la “Uso de la función Restaurar sistema de Microsoft® Windows® XP” en la página 30) para que el sistema operativo vuelva al estado anterior a la instalación del nuevo controlador de dispositivo.

- ➡ **AVISO:** antes de llevar a cabo la instalación, realice una copia de seguridad de todos los archivos de datos de la unidad de disco duro principal. En las configuraciones convencionales de disco duro, la unidad de disco duro principal es la primera unidad que detecta el ordenador.

Para reinstalar Windows XP, necesitará:

- El CD *Operating System* (Sistema operativo) de Dell™
- El CD *Drivers and Utilities* (Controladores y utilidades) de Dell

- ✍ **NOTA:** el CD *Drivers and Utilities* (Controladores y utilidades) contiene los controladores que se instalaron durante el montaje del ordenador. Utilice el CD *Drivers and Utilities* (Controladores y utilidades) para cargar los controladores que necesite, incluidos los que necesitará si el ordenador cuenta con una controladora RAID.

Reinstalación de Windows XP

- ➡ **AVISO:** debe utilizar Windows XP Service Pack 1 o una versión posterior cuando reinstale Windows XP.

Para reinstalar Windows XP, realice todos los pasos descritos en las secciones siguientes en el orden en que se enumeran.

El proceso de reinstalación puede durar entre una y dos horas. Una vez finalizada la reinstalación del sistema operativo, deberá reinstalar los controladores de dispositivo, el antivirus y los demás programas de software.

- ➡ **AVISO:** el CD *Operating System* (Sistema operativo) ofrece varias opciones para reinstalar Windows XP. Estas opciones pueden llegar a sobregabar archivos y pueden afectar a los programas instalados en la unidad de disco duro. Por lo tanto, se recomienda no reinstalar Windows XP a menos que se lo indique un representante del soporte técnico de Dell.
- ➡ **AVISO:** para evitar conflictos con Windows XP, desactive el software antivirus que tenga instalado en el ordenador antes de reinstalar Windows XP. Para obtener instrucciones, consulte la documentación proporcionada con el software.

Arranque desde el CD Operating System (Sistema operativo)

- 1 Guarde y cierre todos los archivos y programas abiertos.
- 2 Inserte el CD *Operating System* (Sistema operativo). Haga clic en **Exit** (Salir) si aparece el mensaje `Install Windows XP` (Instalar Windows XP).
- 3 Reinicie el ordenador.
- 4 Pulse <F12> inmediatamente después de que aparezca el logotipo de DELL™.
Si se muestra el logotipo del sistema operativo, espere hasta que aparezca el escritorio de Windows y, a continuación, apague el ordenador e inténtelo de nuevo.
- 5 Utilice las teclas de flecha para seleccionar **CD-ROM** y luego pulse <Intro>.
- 6 Cuando aparezca el mensaje `Press any key to boot from CD` (Pulse cualquier tecla para arrancar desde el CD), pulse cualquier tecla.

Instalación de Windows XP

- 1 Cuando aparezca la pantalla **Instalación de Windows XP**, pulse <Intro> para seleccionar **Instalar Windows ahora**.
- 2 Lea la información de la pantalla **Contrato de licencia de Microsoft Windows** y pulse <F8> para aceptar el contrato de licencia.
- 3 Si Windows XP ya está instalado en el ordenador y desea recuperar los datos actuales de Windows XP, escriba `r` para seleccionar la opción de reparación y extraiga el CD.
- 4 Si desea instalar una copia nueva de Windows XP, pulse <Esc> para seleccionar esa opción.
- 5 Pulse <Intro> para seleccionar la partición resaltada (opción recomendada) y siga las instrucciones que aparecen en la pantalla.

Aparece la pantalla **Programa de instalación de Windows XP**, y el sistema operativo empieza a copiar archivos y a instalar los dispositivos. El ordenador se reinicia automáticamente varias veces.



NOTA: el tiempo necesario para que se complete la instalación depende del tamaño de la unidad de disco duro y de la velocidad del ordenador.



AVISO: no pulse ninguna tecla cuando aparezca el mensaje:

`Press any key to boot from the CD.`

- 6 Cuando aparezca la pantalla **Configuración regional y de idioma**, seleccione la configuración regional de su zona y haga clic en **Siguiente**.
- 7 Escriba su nombre y el de su empresa (opcional) en la pantalla **Personalice su software** y haga clic en **Siguiente**.
- 8 En la ventana **Nombre del equipo y contraseña del administrador**, escriba un nombre para el ordenador (o acepte el que se proporciona) y una contraseña, y haga clic en **Siguiente**.
- 9 Si aparece la pantalla **Información de marcado del módem**, especifique la información solicitada y haga clic en **Siguiente**.

- 10 Especifique la fecha, la hora y la zona horaria en la ventana **Valores de fecha y hora** y, a continuación, haga clic en **Siguiente**.
- 11 Si aparece la pantalla **Configuración de red**, seleccione **Típica** y haga clic en **Siguiente**.
- 12 Si está reinstalando Windows XP Professional y el sistema le solicita información adicional sobre la configuración de la red, introduzca sus selecciones. Si no está seguro de su configuración, acepte las opciones predeterminadas.

Windows XP instala los componentes del sistema operativo y configura el ordenador. El ordenador se reiniciará automáticamente.



AVISO: no pulse ninguna tecla cuando aparezca el mensaje:

Press any key to boot from the CD.

- 13 Cuando aparezca la pantalla de bienvenida a Microsoft, haga clic en **Siguiente**.
- 14 Cuando aparezca el mensaje *¿Cómo se conectará este equipo a Internet?*, haga clic en **Omitir**.
- 15 Cuando aparezca la pantalla *¿Está listo para registrarse con Microsoft?*, seleccione **No, quizá en otro momento** y, a continuación, haga clic en **Siguiente**.
- 16 Cuando aparezca la pantalla *¿Quién usará este equipo?*, puede especificar hasta cinco usuarios.
- 17 Haga clic en **Siguiente**.
- 18 Haga clic en **Finalizar** para completar la instalación y extraiga el CD.
- 19 Vuelva a instalar los controladores adecuados mediante el CD *Drivers and Utilities* (Controladores y utilidades).
- 20 Vuelva a instalar el software antivirus.
- 21 Vuelva a instalar los programas.



NOTA: para reinstalar y activar los programas de Microsoft Office o de Microsoft Works Suite, necesitará el número de clave del producto, que se encuentra en la parte posterior de la funda del CD de Microsoft Office o Microsoft Works Suite.



NOTA: si ha instalado una sola imagen en el ordenador, o si ha tenido que reinstalar el sistema operativo, ejecute la utilidad DSS. DSS está disponible en el CD *Drivers and Utilities* (Controladores y utilidades) y en support.dell.com.

Uso del CD Drivers and Utilities (Controladores y utilidades)

Para utilizar el CD *Drivers and Utilities* (Controladores y utilidades), conocido también como ResourceCD, mientras ejecuta el sistema operativo Windows:



NOTA: para acceder a la documentación del usuario y los controladores de dispositivo, utilice el CD *Drivers and Utilities* (Controladores y utilidades) mientras ejecuta Windows.

- 1 Encienda el ordenador y espere a que aparezca el escritorio de Windows.
- 2 Inserte el CD *Drivers and Utilities* (Controladores y utilidades) en la unidad de CD.
Si utiliza el CD *Drivers and Utilities* (Controladores y utilidades) por primera vez en este ordenador, aparece la ventana de instalación del ResourceCD, que le informa de que el CD está a punto de iniciar la instalación.
- 3 Haga clic en **OK** (Aceptar) para continuar.
Para completar la instalación, responda a las indicaciones del programa de instalación.
- 4 Haga clic en **Next** (Siguiendo) en la pantalla **Welcome Dell System Owner** (Bienvenida al propietario del sistema Dell).
- 5 Elija los valores apropiados para **System Model** (Modelo del sistema), **Operating System** (Sistema operativo), **Device Type** (Tipo de dispositivo) y **Topic** (Tema).

Controladores para el ordenador

Para ver una lista de los controladores de dispositivo de su ordenador:

- 1 Haga clic en **My Drivers** (Mis controladores) en el menú desplegable **Topic** (Tema).
El CD *Drivers and Utilities* (Controladores y utilidades) explorará el hardware y el sistema operativo de su ordenador y mostrará en la pantalla una lista de los controladores de dispositivo para la configuración del sistema.
- 2 Seleccione el controlador adecuado y siga las instrucciones para descargar el controlador en el ordenador.

Para ver todos los controladores disponibles para su ordenador, haga clic en **Drivers** (Controladores) en el menú desplegable **Topic** (Tema).

Índice

A

administrador de dispositivos, 29

B

búsqueda de información, 5

C

CD

sistema operativo, 8

CD Drivers and Utilities, 5

CD Operating System, 8

Centro de ayuda y soporte técnico, 7

códigos de sonido, 27

conflictos

incompatibilidades de software y hardware, 29

conflictos de IRQ, 29

controladores

ResourceCD, 5

cubierta

cerrar, 19

D

Dell

página de soporte, 7

página Web de soporte preferente, 7

diagnósticos

CD Drivers and Utilities, 5

códigos de sonido, 27

Dell, 20

indicadores luminosos, 24-25

documentación

dispositivo, 5

en línea, 7

guía de información del sistema, 5

Guía del usuario, 6

ResourceCD, 5

E

etiquetas

de servicio, 6

Microsoft Windows, 6

G

garantía, 5

Guía del usuario, 6

H

hardware

códigos de sonido, 27

conflictos, 29

Diagnósticos Dell, 20

I

indicadores de

diagnóstico, 24-25

indicadores luminosos

botón de alimentación, 24

diagnóstico, 24-25

parte frontal del ordenador, 24

parte posterior del ordenador, 25

sistema, 24

instrucciones de seguridad, 5

M

mensajes de error

códigos de sonido, 27

indicadores de

diagnóstico, 24-25

O

Operating System

CD, 8

Guía de instalación, 8

ordenador

cerrar la cubierta, 19

códigos de sonido, 27

restaurar a estado anterior, 30

P

página Web Dell Premier

Support, 5, 7

problemas

códigos de sonido, 27

conflictos, 29

Diagnósticos Dell, 20

indicadores de

diagnóstico, 24-25

restaurar a estado anterior, 30

R

reinstalar

CD Drivers and Utilities, 5

ResourceCD, 5

Windows XP, 32

ResourceCD

Diagnósticos Dell, 20

Restaurar sistema, 30

S

sistema operativo

reinstalar Windows XP, 32

software

conflictos, 29

solucionar problemas

Centro de ayuda y

soporte técnico, 7

conflictos, 29

Diagnósticos Dell, 20

hardware, 29

indicadores de

diagnóstico, 24-25

restaurar a estado anterior, 30

W

Windows 2000

administrador de

dispositivos, 29

solucionador de problemas

de hardware, 29

Windows XP

Centro de ayuda y

soporte técnico, 7

reinstalar, 32

Restaurar sistema, 30

solucionador de problemas

de hardware, 29